

2

3

LIOJ, LIŪDELA

*Choreografija Inga Bessmertnaja
Muzika Algirdas Martinaitis*

Aikštės brėžinius paruošė Tadas Varaneckas

XVI Šiaurės Amerikos Lietuvių Tautinių Šokių Šventei
Filadelfijoje 2022 m.

Atliks studentų grupių merginos

1

4

RATELIŲ NUMERIAI

Numeris	Amžiaus grupė	Grupės pavadinimas	Porų skaičius
5	Studentai	Aušrinė	4 poros – Solistės
13	Studentai	Gandis	4 poros – Pagrindinis
48	Studentai	Sambūris	4 poros – Pagrindinis
49	Studentai	Sambūris	4 poros – Pagrindinis
53	Studentai	Lemonto Spindulys	4 poros – Pagrindinis
59	Studentai	Suktinis	4 poros – Pagrindinis
75	Studentai	Žilvitis	4 poros – Pagrindinis
14	Studentai	Grandis	4 poros – Priešokis
15	Studentai	Grandis	4 poros – Priešokis
39	Studentai	Rūta	4 poros – Priešokis
61	Studentai	Švyturys	4 poros – Priešokis
37	Vyresnieji	Rusnė	4 poros – Priešokis
38	Vyresnieji	Rusnė	4 poros – Priešokis

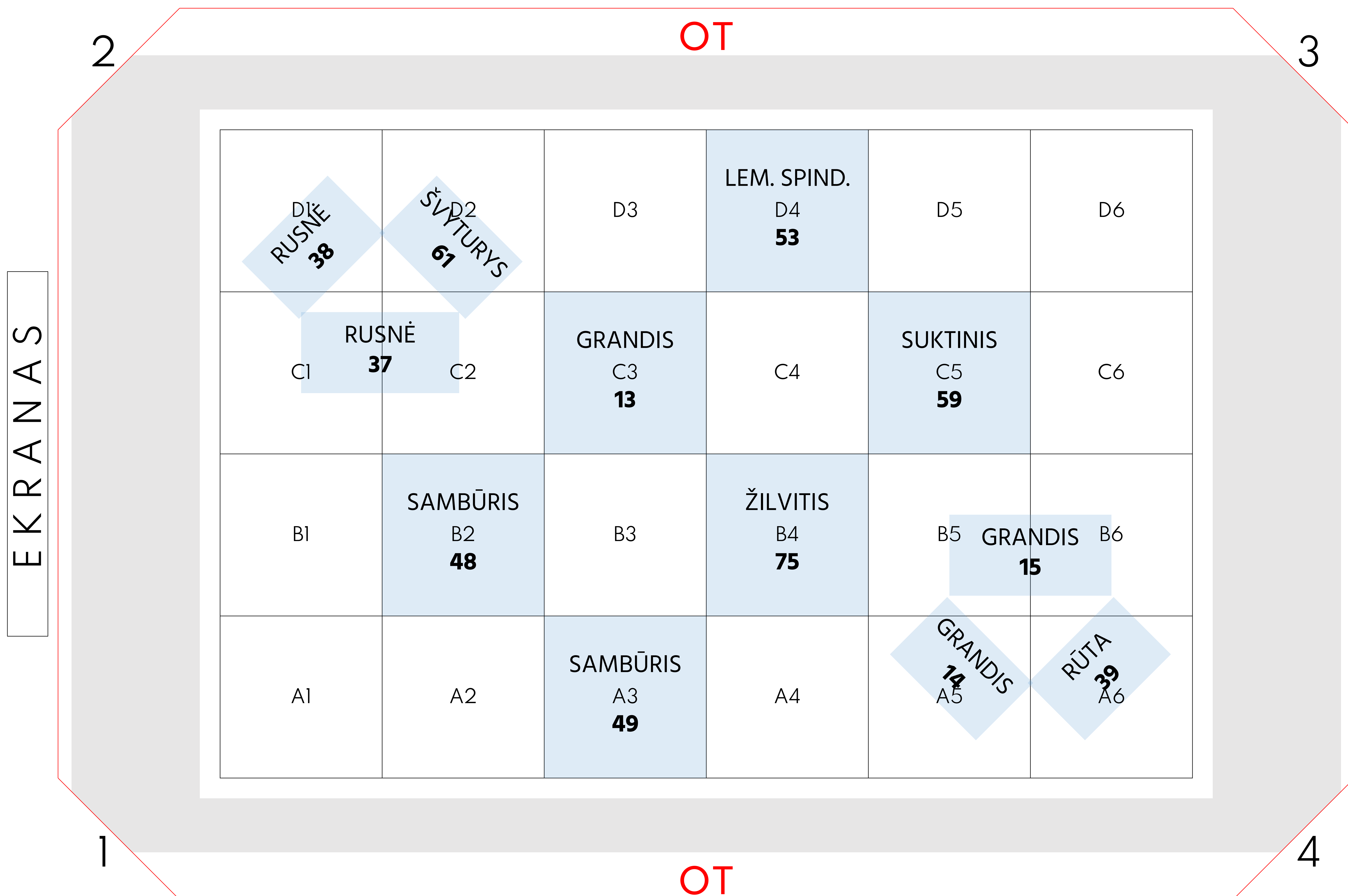
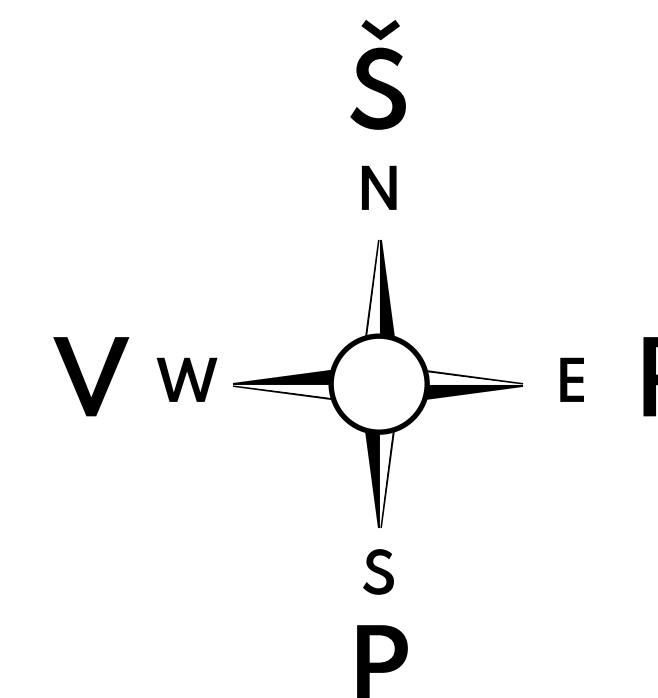

Pagrindinio varianto šokėjos, LEM. SPIND. **53**, GRANDIS **13**, ir SAMBŪRIS **48** įeina pro 1 vartus. Šokėjos sulygiuoja palei kvadrato A1 pietvakarinio kampo.
Šokėjų eilinė tvarka: LEM SPIND. **53** - 8,7,6,5,4,3,2,1, GRANDIS **13** - 8,7,6,5,4,3,2,1, SAMBŪRIS **48** - 4,3,2,1,8,7,6,5.

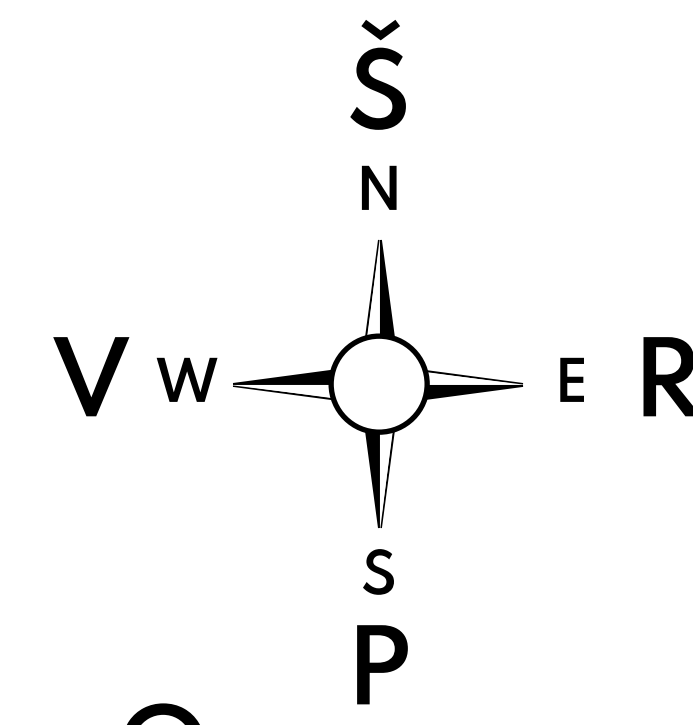

Pagrindinio varianto šokėjos, SAMBŪRIS **49**, ŽILVITIS **75**, ir SUKTINIS **59** įeina pro 3 vartus. Šokėjos sulygiuoja palei kvadrato D6 šiaurės rytinio kampo.
Šokėjų eilinė tvarka: SAMBŪRIS **49** - 8,7,6,5,4,3,2,1, ŽILVITIS **75** - 8,7,6,5,4,3,2,1, SUKTINIS **59** - 4,3,2,1,8,7,6,5

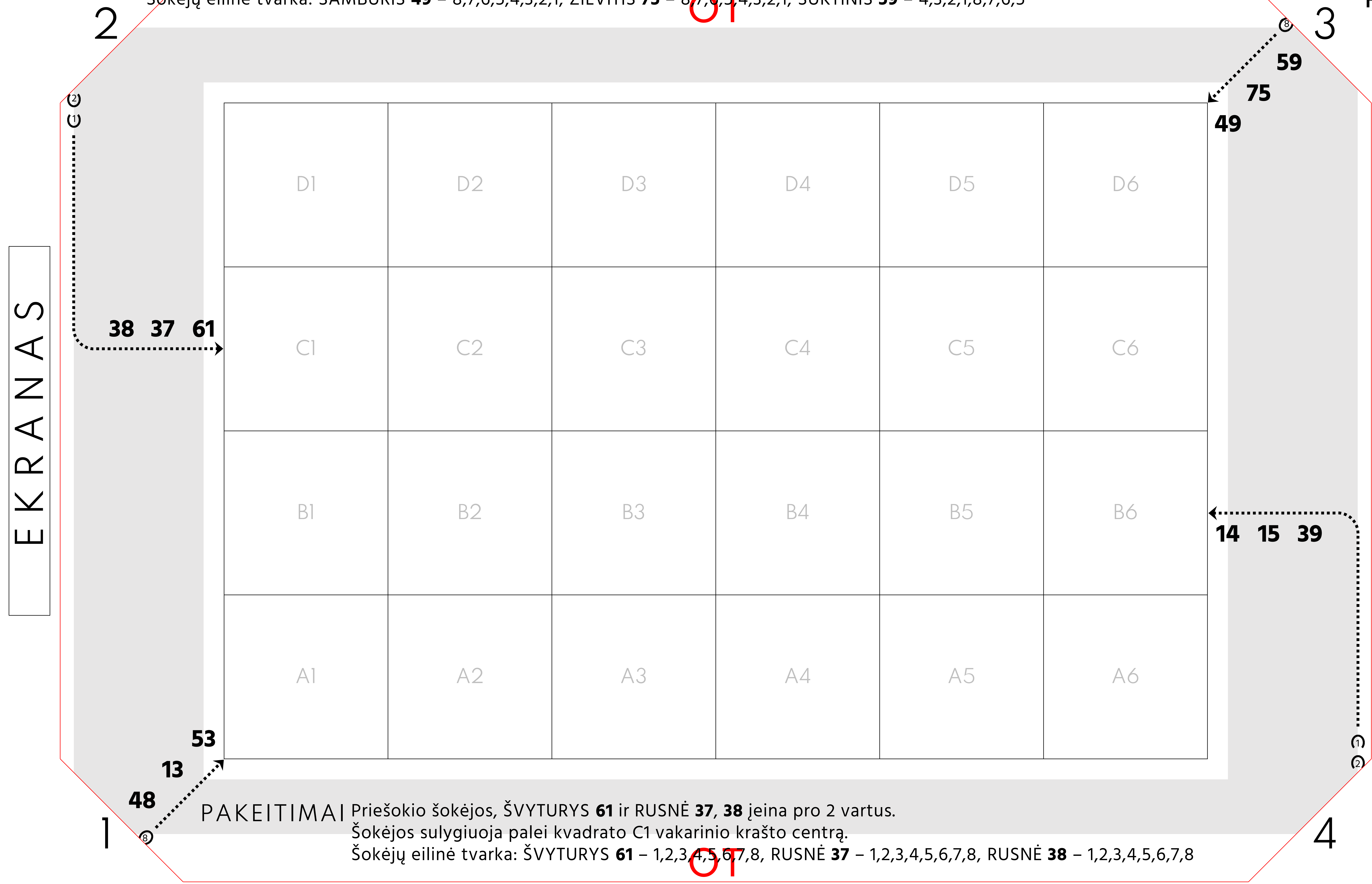

PAKEITIMAI Priėškio šokėjos, ŠVYTURYS **61** ir RUSNĖ **37, 38** įeina pro 2 vartus.
Šokėjos sulygiuoja palei kvadrato C1 vakarinio krašto centrą.
Šokėjų eilinė tvarka: ŠVYTURYS **61** - 1,2,3,4,5,6,7,8, RUSNĖ **37** - 1,2,3,4,5,6,7,8, RUSNĖ **38** - 1,2,3,4,5,6,7,8

Priėškio šokėjos, GRANDIS **14** ir GRANDIS **15**, ir RŪTA **39** įeina pro 4 vartus.
Šokėjos sulygiuoja palei kvadrato B6 rytinio krašto centrą.
Šokėjų eilinė tvarka: GRANDIS **14** - 1,2,3,4,5,6,7,8, GRANDIS **15** - 1,2,3,4,5,6,7,8, RŪTA **39** - 1,2,3,4,5,6,7,8

III DALIES PERĖJIMAS Pauzė pabaigoje

PAKEITIMAI

Šokėjų eilinė tvarka: LEM SPIND. **53** - 8,7,6,5,4,3,2,1, GRANDIS **13** - 8,7,6,5,4,3,2,1, SAMBŪRIS **48** - 4,3,2,1,8,7,6,5.

Šokėjų eilinė tvarka: SAMBŪRIS **49** - 8,7,6,5,4,3,2,1, ŽILVITIS **75** - 8,7,6,5,4,3,2,1, SUKTINIS **59** - 4,3,2,1,8,7,6,5.

Šokėjų eilinė tvarka: ŠVYTURYS **61** - 1,2,3,4,5,6,7,8, RUSNĖ **37** - 1,2,3,4,5,6,7,8, RUSNĖ **38** - 1,2,3,4,5,6,7,8.

Šokėjų eilinė tvarka: GRANDIS **14** - 1,2,3,4,5,6,7,8, GRANDIS **15** - 1,2,3,4,5,6,7,8, RŪTA **39** - 1,2,3,4,5,6,7,8.

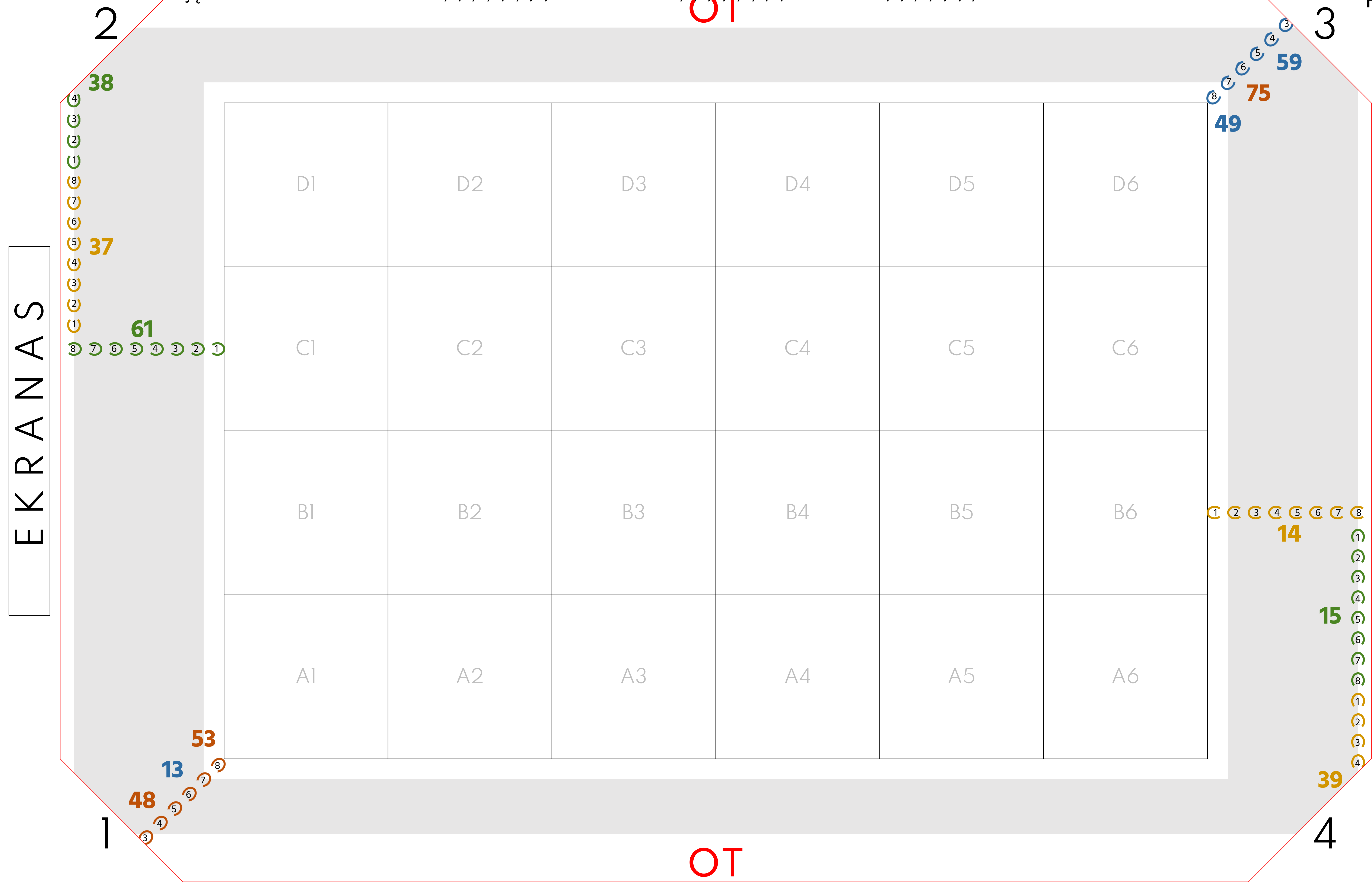
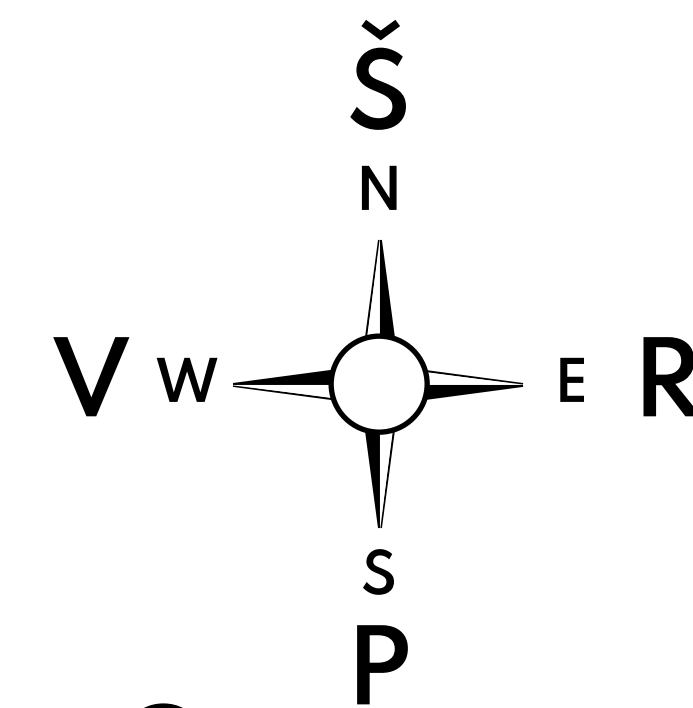

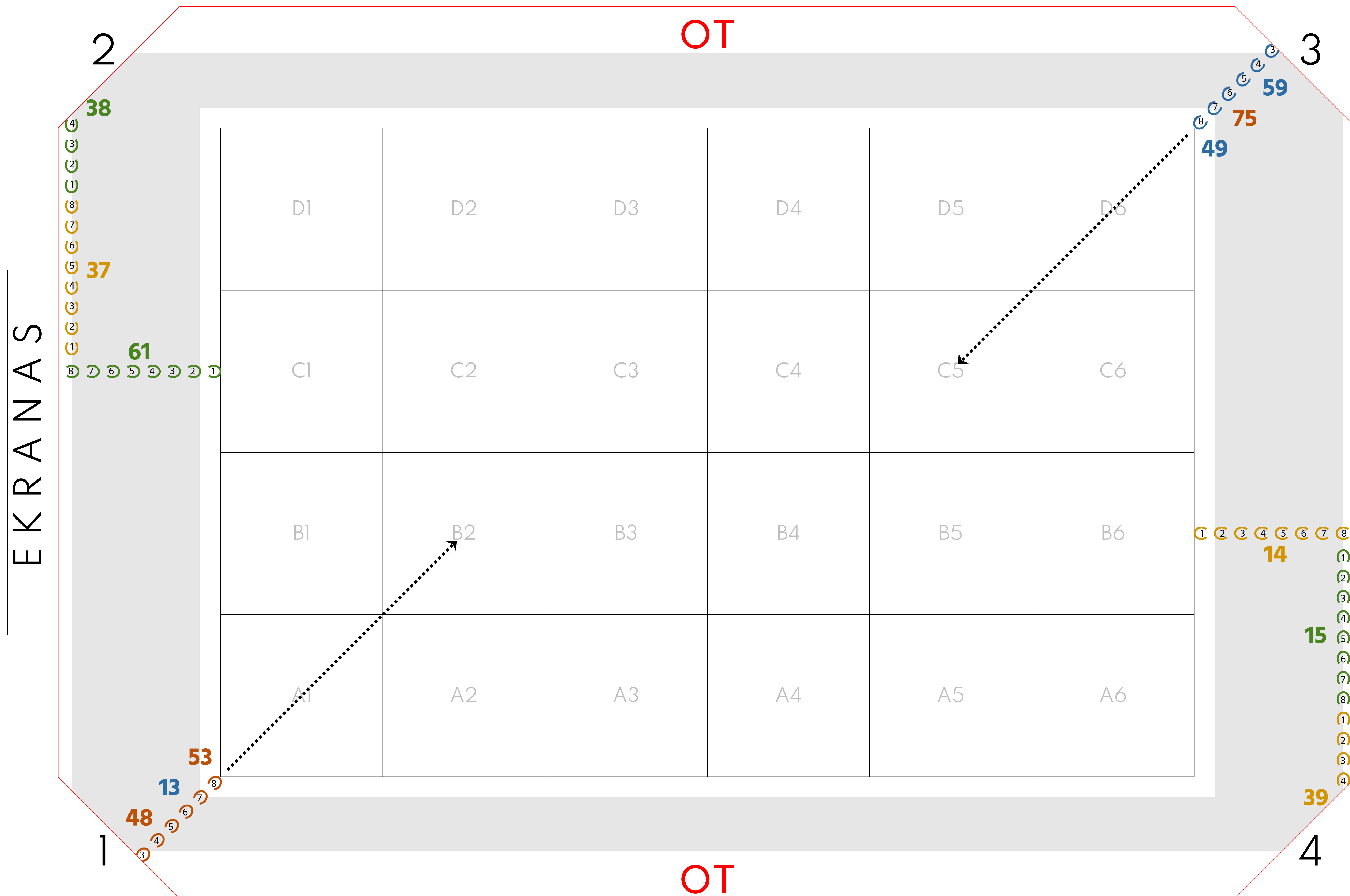
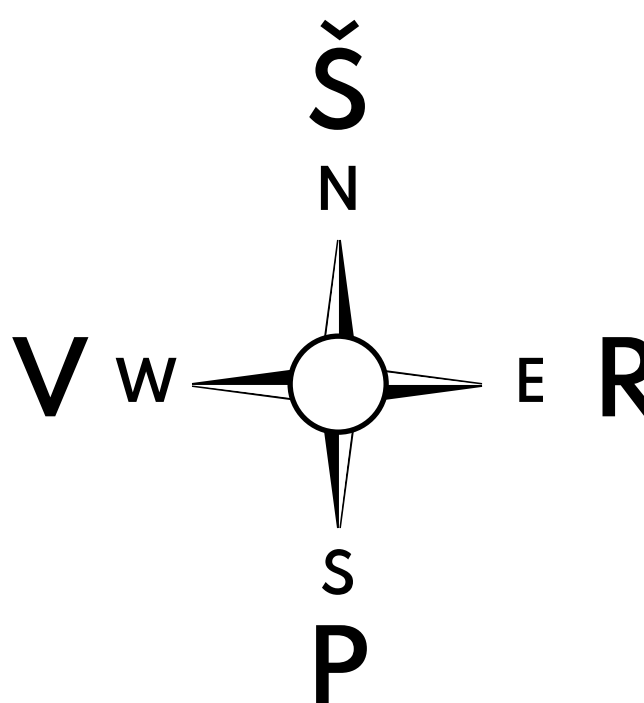

PAKEITIMAI Šokėjų eilinė tvarka: LEM SPIND. **53** - 8,7,6,5,4,3,2,1, GRANDIS **13** - 8,7,6,5,4,3,2,1, SAMBŪRIS **48** - 4,3,2,1,8,7,6,5.
Šokėjų eilinė tvarka: SAMBŪRIS **49** - 8,7,6,5,4,3,2,1, ŽILVITIS **75** - 8,7,6,5,4,3,2,1, SUKTINIS **59** - 4,3,2,1,8,7,6,5.

Šokėjų eilinė tvarka: ŠVYTURYS **61** - 1,2,3,4,5,6,7,8, RUSNĖ **37** - 1,2,3,4,5,6,7,8, RUSNĖ **38** - 1,2,3,4,5,6,7,8.
Šokėjų eilinė tvarka: GRANDIS **14** - 1,2,3,4,5,6,7,8, GRANDIS **15** - 1,2,3,4,5,6,7,8, RŪTA **39** - 1,2,3,4,5,6,7,8.

PAKEITIMAI

Priešokio merginos, pradėdant su dešine koja, 16 bėgamaisiais žingsniais įbėga į aikštę, ir pradeda sudaryti didžiulį ratą. Jos visos laiko rankas antroje rankų padėtyje.

ŠVYTURYS **61** ir RUSNĖ **37** ir **38** - rato centras sudarytas iš D1, D2, C1, ir C2 kvadratų kampus.

GRANDIS **14** ir **15**, ir RŪTA **39** - rato centras sudarytas iš B5, B6, A5, ir A6 kvadratų kampus.

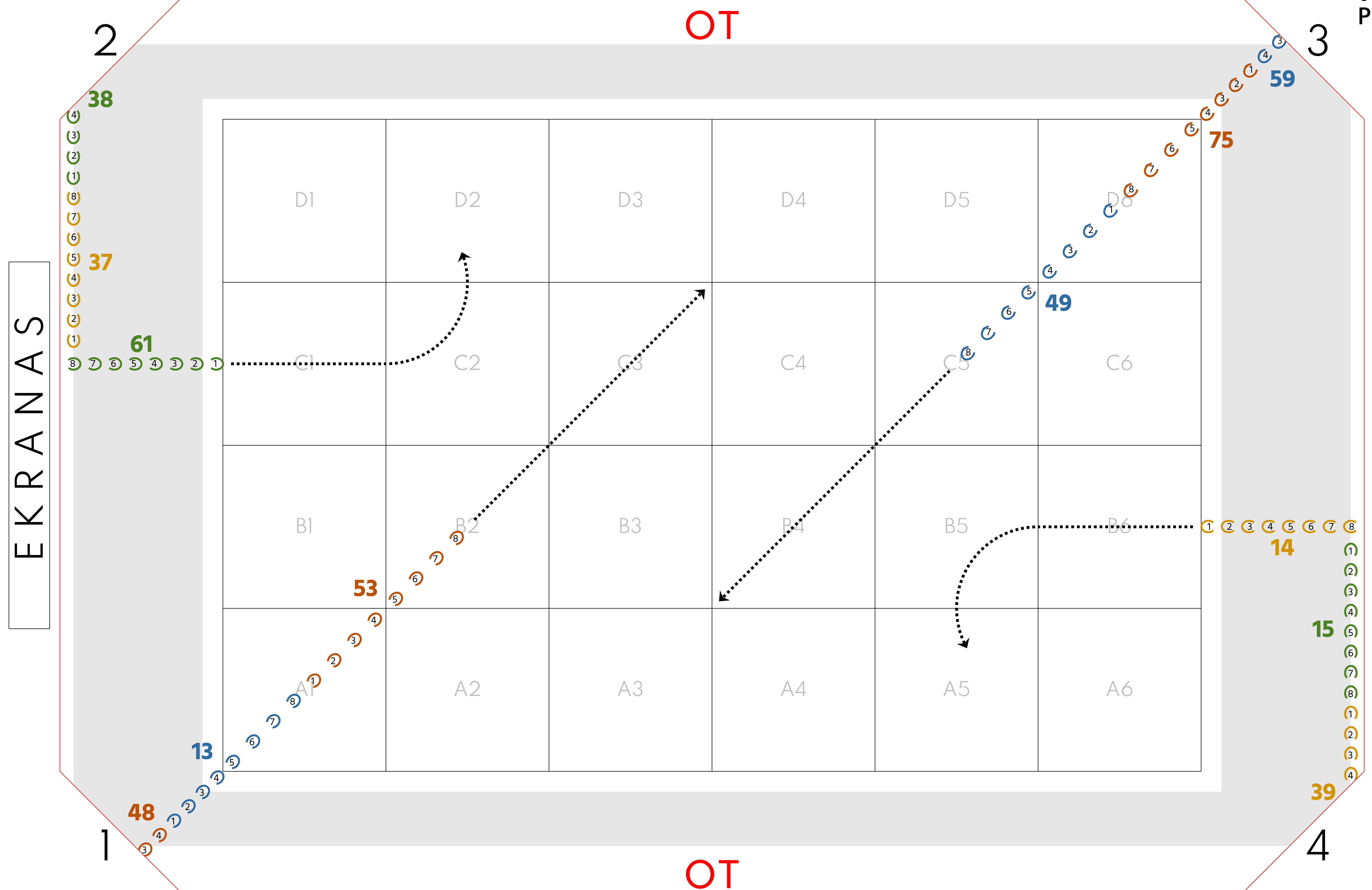
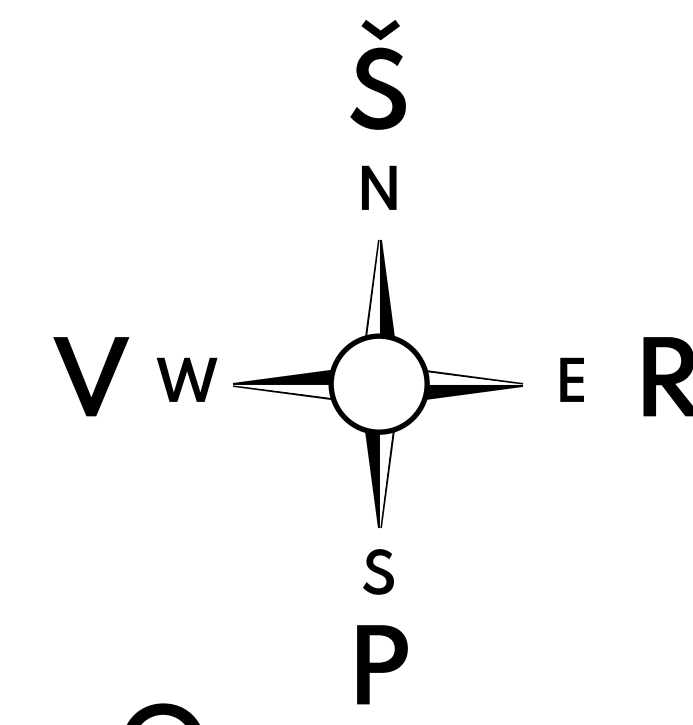

PAKEITIMAI Šokėjų eilinė tvarka: LEM SPIND. **53** - 8,7,6,5,4,3,2,1, GRANDIS **13** - 8,7,6,5,4,3,2,1, SAMBŪRIS **48** - 4,3,2,1,8,7,6,5.
 Šokėjų eilinė tvarka: SAMBŪRIS **49** - 8,7,6,5,4,3,2,1, ŽILVITIS **75** - 8,7,6,5,4,3,2,1, SUKTINIS **59** - 4,3,2,1,8,7,6,5.

Šokėjų eilinė tvarka: ŠVYTURYS **61** - 1,2,3,4,5,6,7,8, RUSNĖ **37** - 1,2,3,4,5,6,7,8, RUSNĖ **38** - 1,2,3,4,5,6,7,8.
 Šokėjų eilinė tvarka: GRANDIS **14** - 1,2,3,4,5,6,7,8, GRANDIS **15** - 1,2,3,4,5,6,7,8, RŪTA **39** - 1,2,3,4,5,6,7,8.

Įžanga
Taktai: 5-6

Lioj, liūdela 7

PAKEITIMAI

Priešokio merginos, rankos antroje rankų padėtyje, toliau 16 bėgamaisiais žingsniais bėga į aikštę, ir sudaro didžiulį ratą.

ŠVYTURYS **61** ir RUSNĖ **37** ir **38** - rato centras sudarytas iš D1, D2, C1, ir C2 kvadratų kampus.

GRANDIS **14** ir **15**, ir RŪTA **39** - rato centras sudarytas iš B5, B6, A5, ir A6 kvadratų kampus.

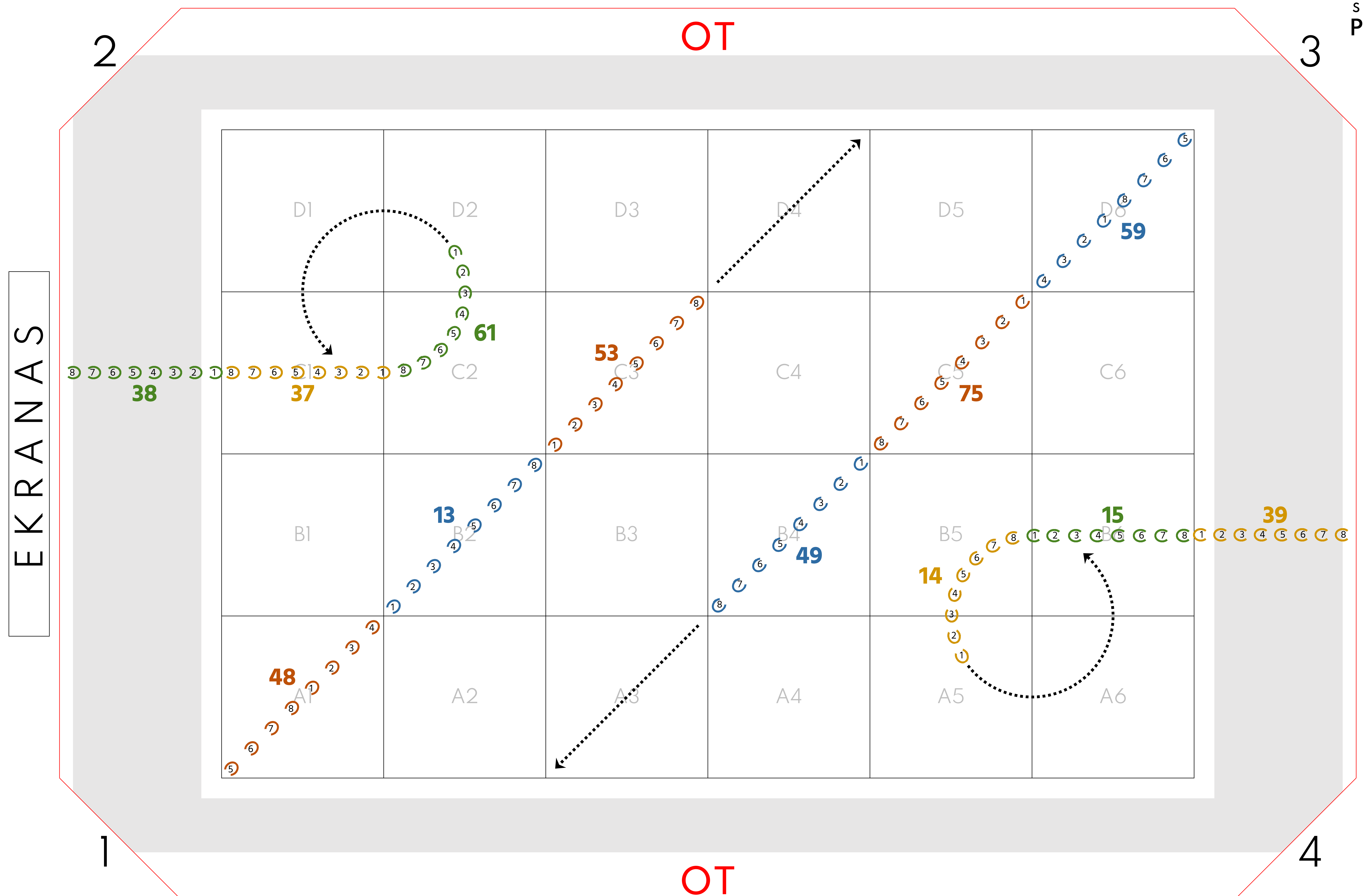
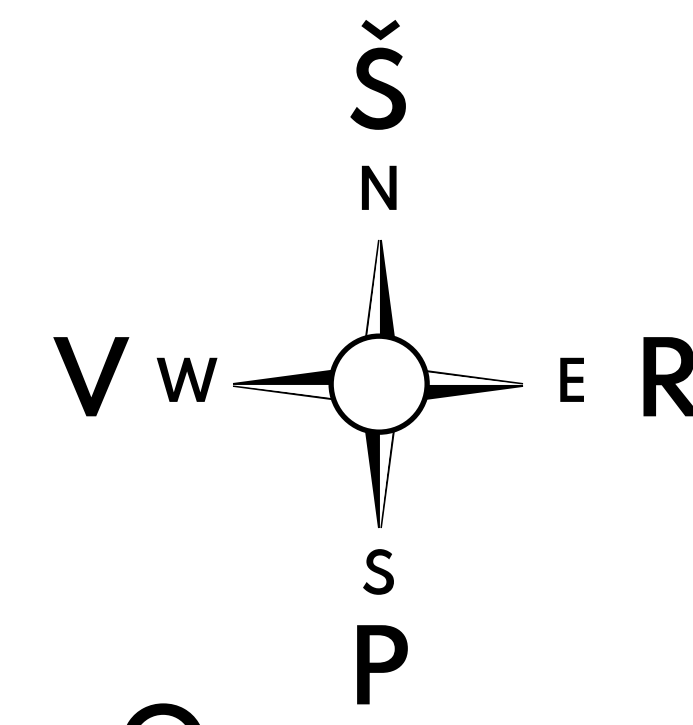

PAKEITIMAI

Šokėjų eilinė tvarka: LEM SPIND. **53** - 8,7,6,5,4,3,2,1, GRANDIS **13** - 8,7,6,5,4,3,2,1, SAMBŪRIS **48** - 4,3,2,1,8,7,6,5.

Šokėjų eilinė tvarka: SAMBŪRIS **49** - 8,7,6,5,4,3,2,1, ŽILVITIS **75** - 8,7,6,5,4,3,2,1, SUKTINIS **59** - 4,3,2,1,8,7,6,5.

Šokėjų eilinė tvarka: ŠVYTURYS **61** - 1,2,3,4,5,6,7,8, RUSNĖ **37** - 1,2,3,4,5,6,7,8, RUSNĖ **38** - 1,2,3,4,5,6,7,8.

Šokėjų eilinė tvarka: GRANDIS **14** - 1,2,3,4,5,6,7,8, GRANDIS **15** - 1,2,3,4,5,6,7,8, RŪTA **39** - 1,2,3,4,5,6,7,8.

Pagrindinio varianto merginos, pradant su dešine koja, 8 bėgamaisiais žingsniais subėga į dvi eiles. Visos pagrindinio varianto šokėjos laiko rankas trečioje rankų padėtyje.
 LEM. SPIND. **53** ir GRANDIS **13**, 8 mergina suka per kairį petį ir užveda 7, 6, ir 5 mergina į pirmą eilę. 4 mergina suka per dešinį petį ir užveda 3, 2, ir 1 mergina į antrą eilę.
 SUKTINIS **59**, 4 mergina suka per kairį petį ir užveda 3, 2, ir 1 mergina į antrą eilę. 8 mergina suka per dešinį petį ir užveda 7, 6, ir 5 mergina į pirmą eilę.

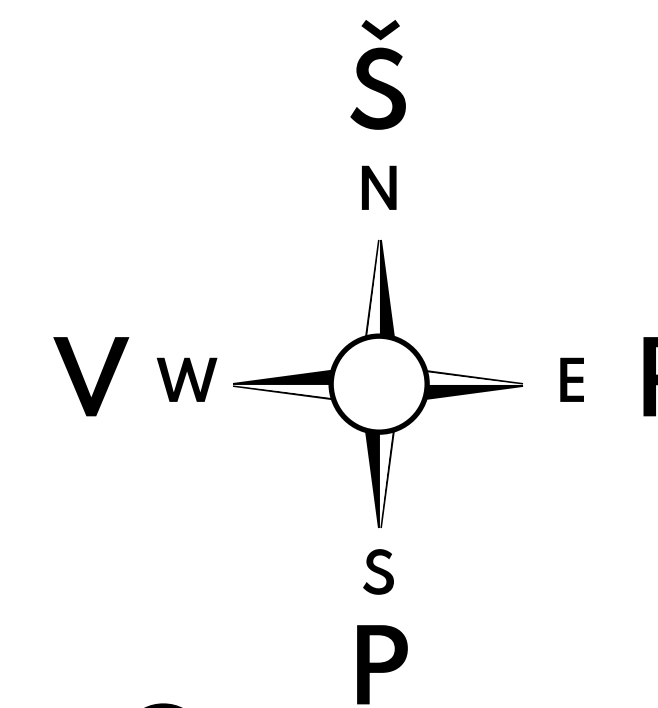

- 2** SAMBŪRIS **49** ir ŽILVITIS **75**, 8 mergina suka per kairį petį ir užveda 7, 6, ir 5 mergina į pirmą eilę. 4 mergina suka per dešinį petį ir užveda 3, 2, ir 1 mergina į antrą eilę.
 SAMBŪRIS **48**, 4 mergina suka per kairį petį ir užveda 3, 2, ir 1 mergina į antrą eilę. 8 mergina suka per dešinį petį ir užveda 7, 6, ir 5 mergina į pirmą eilę.

EKRANAS

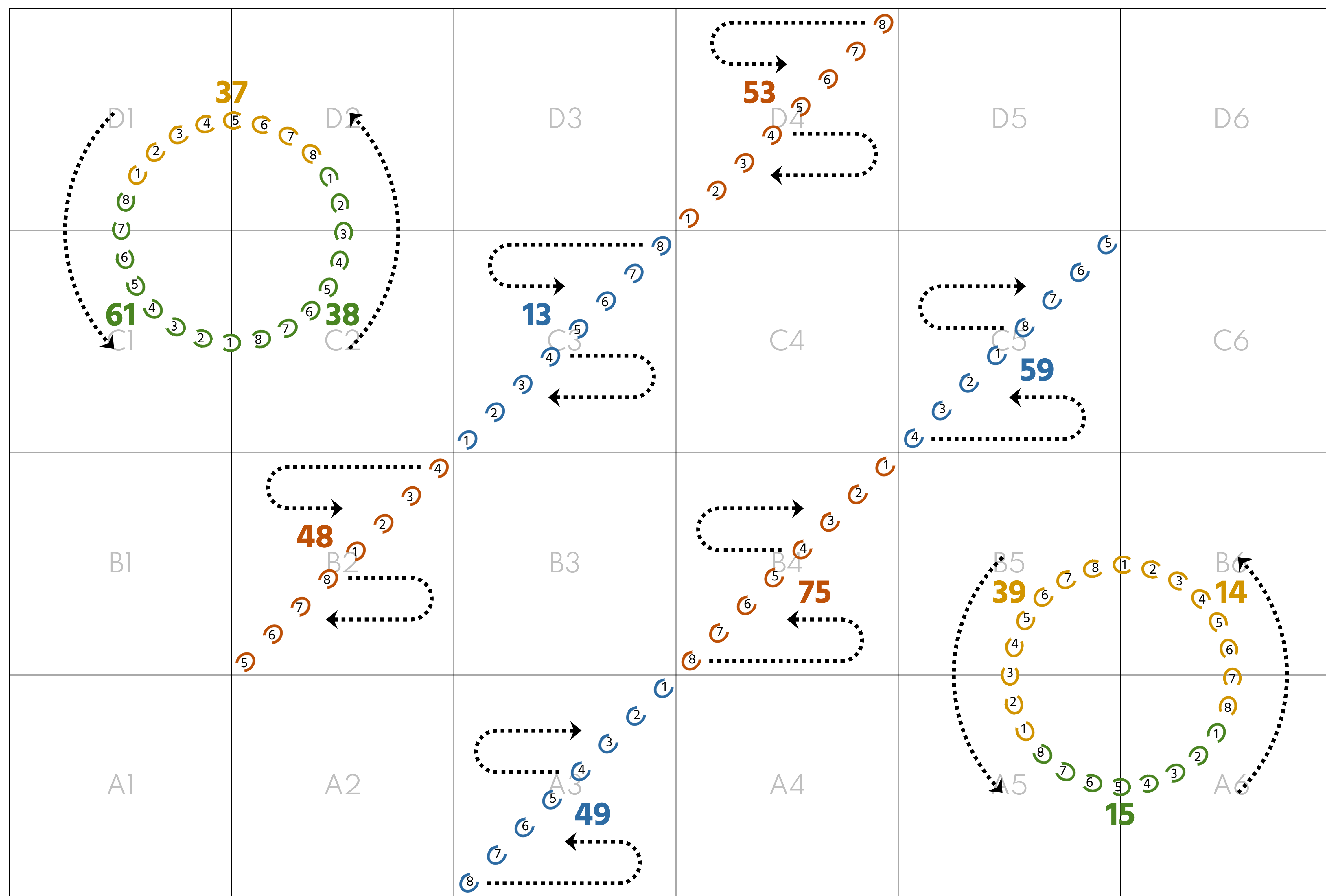

1 **OT** **4**

PAKEITIMAI Priėškio merginos, per vieną bėgamąją žingsnį, greitai perkelia rankas jas laikyti trečioje rankų padėtyje. Jos toliau šoka pagal aprašymą.

Priešokio merginos toliau šoka pagal aprašymą.

Visos merginos laiko rankas trečioje rankų padėtyje.

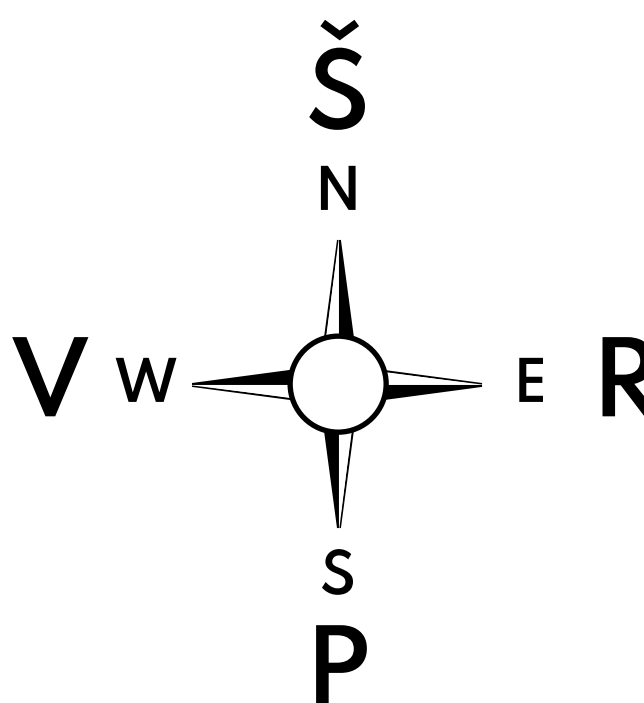

EKRANAS

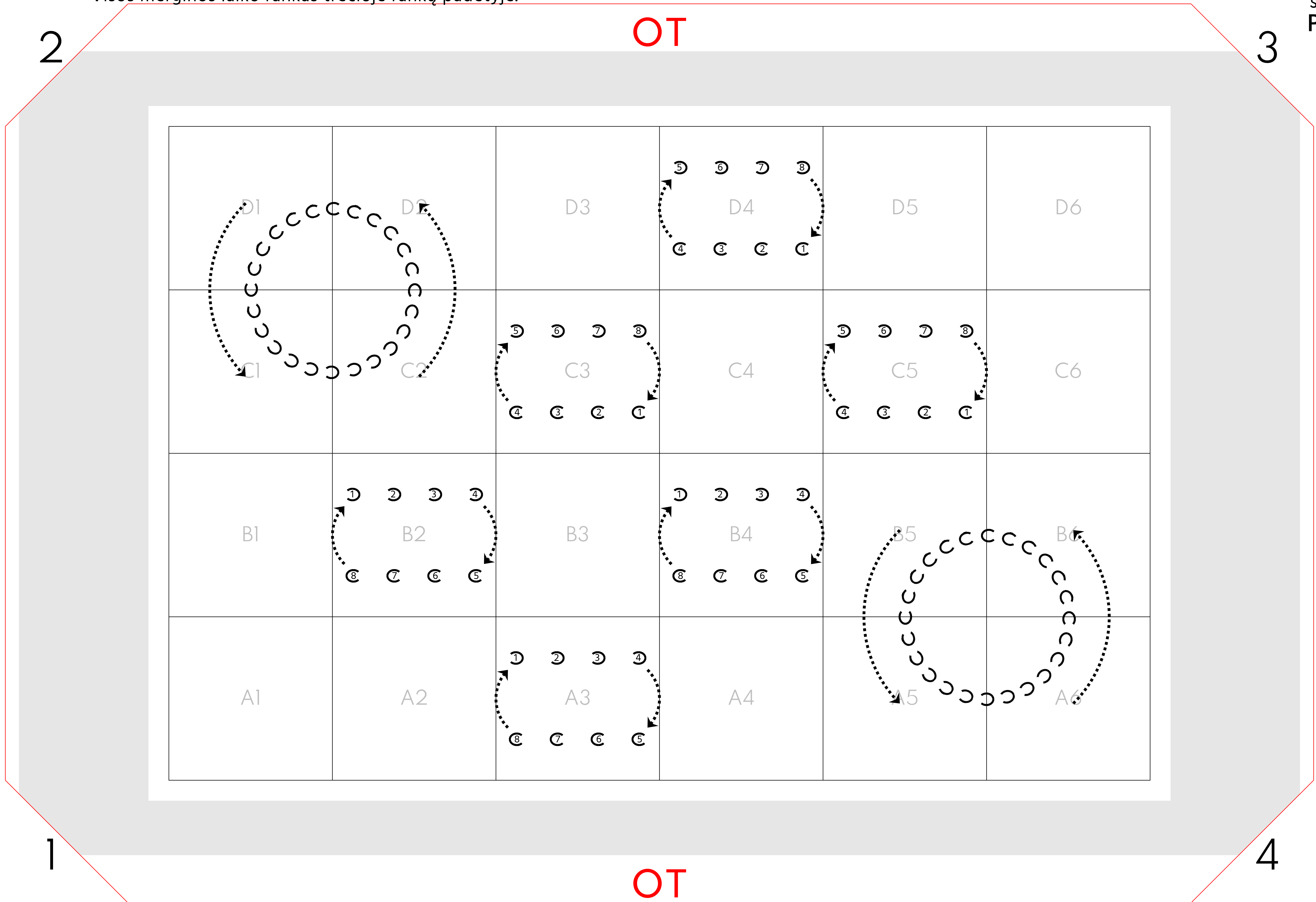

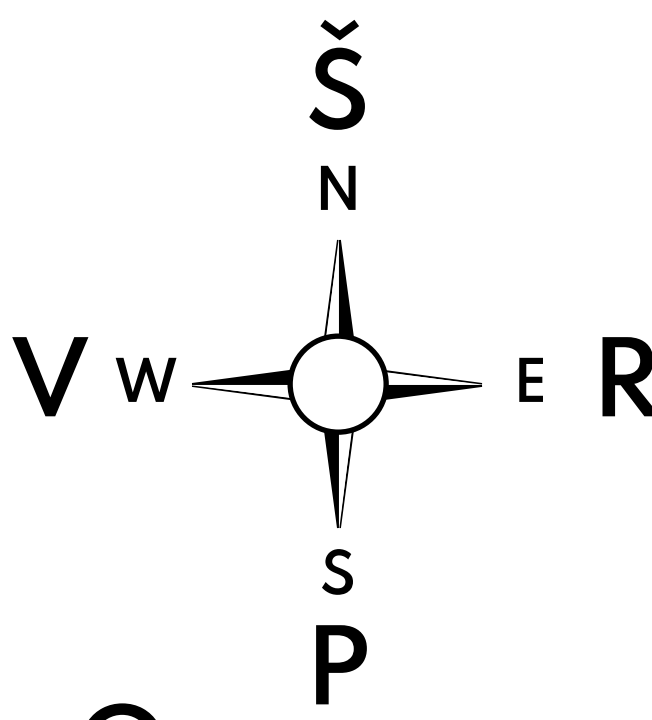

2

OT

3

EKRANAS

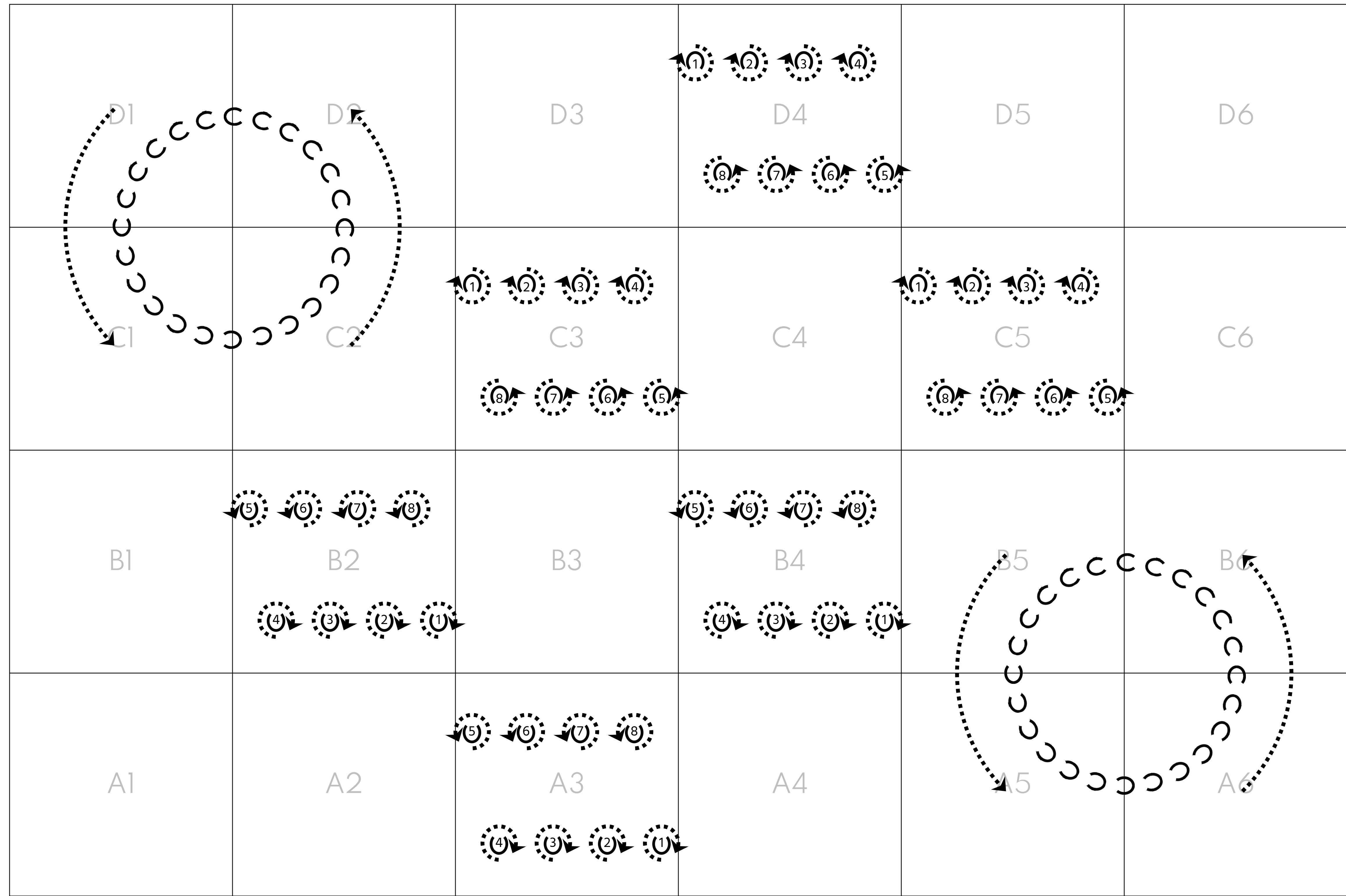

1

OT

4

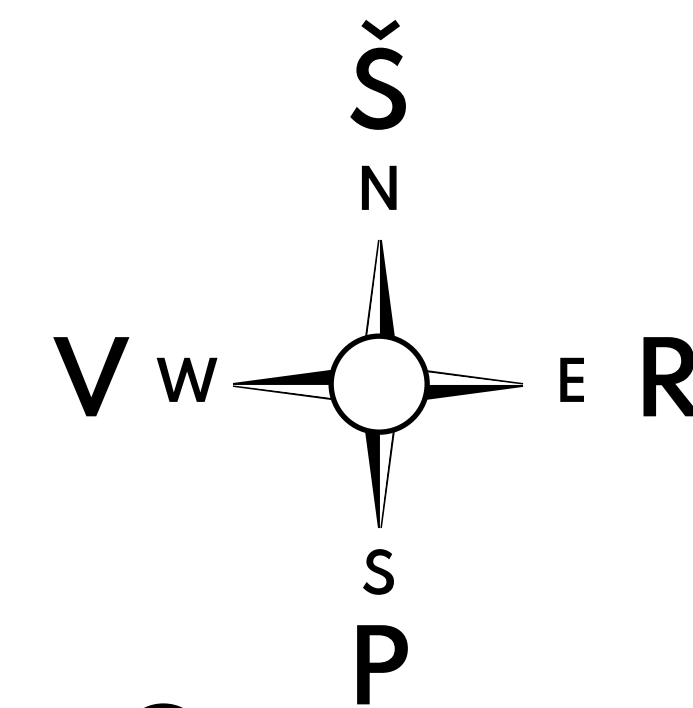

2

OT

3

EKRANAS

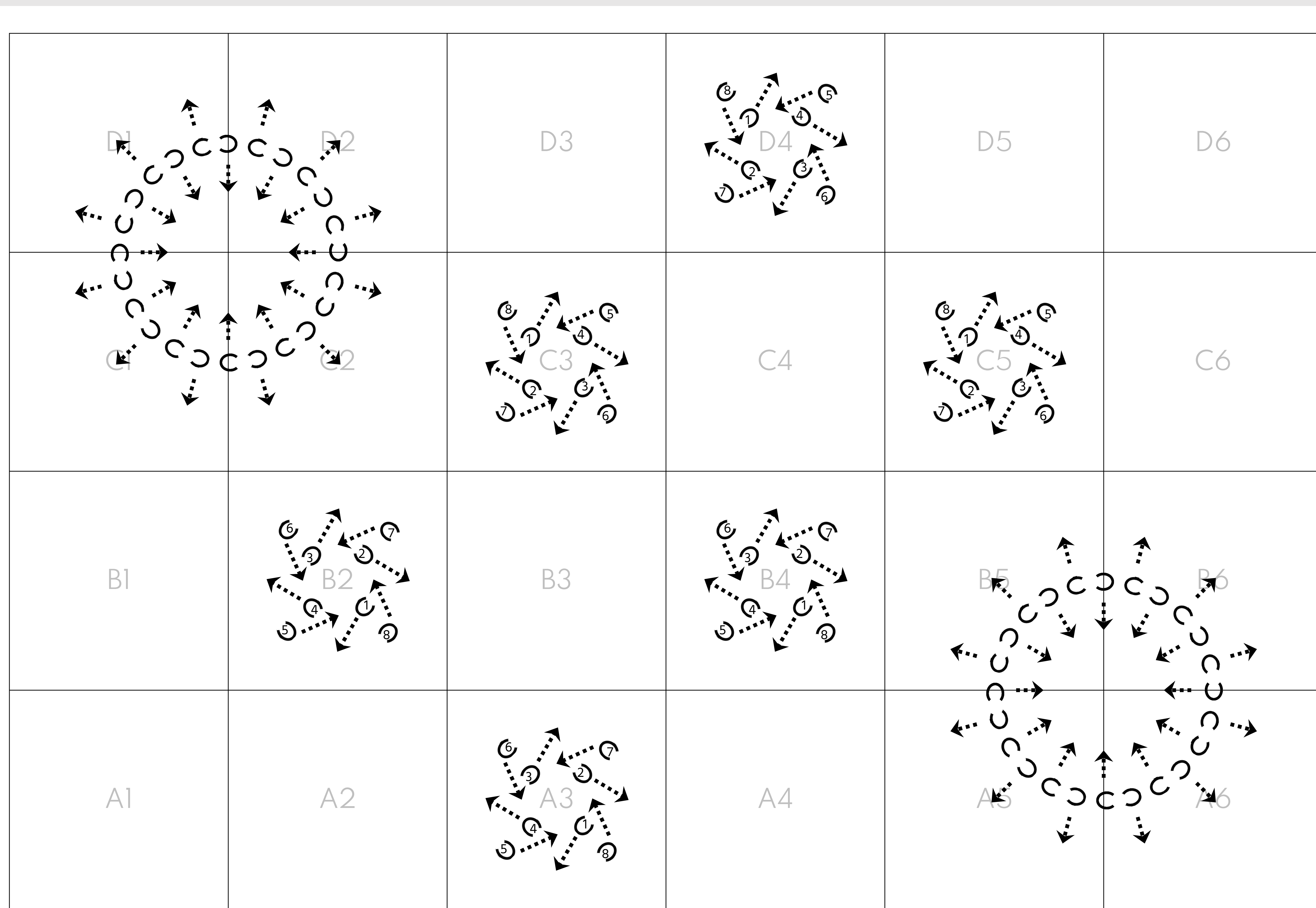

1

OT

4

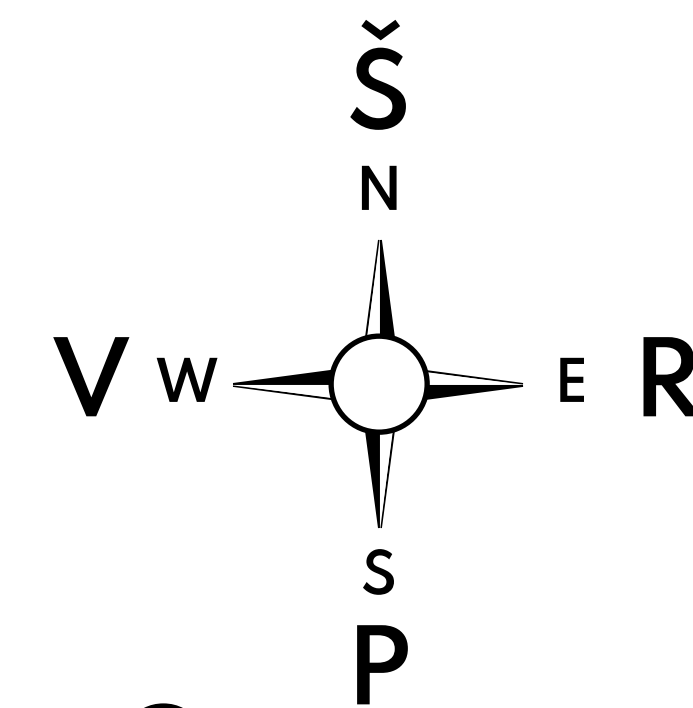

EKRANAS

2

3

OT

1

4

OT

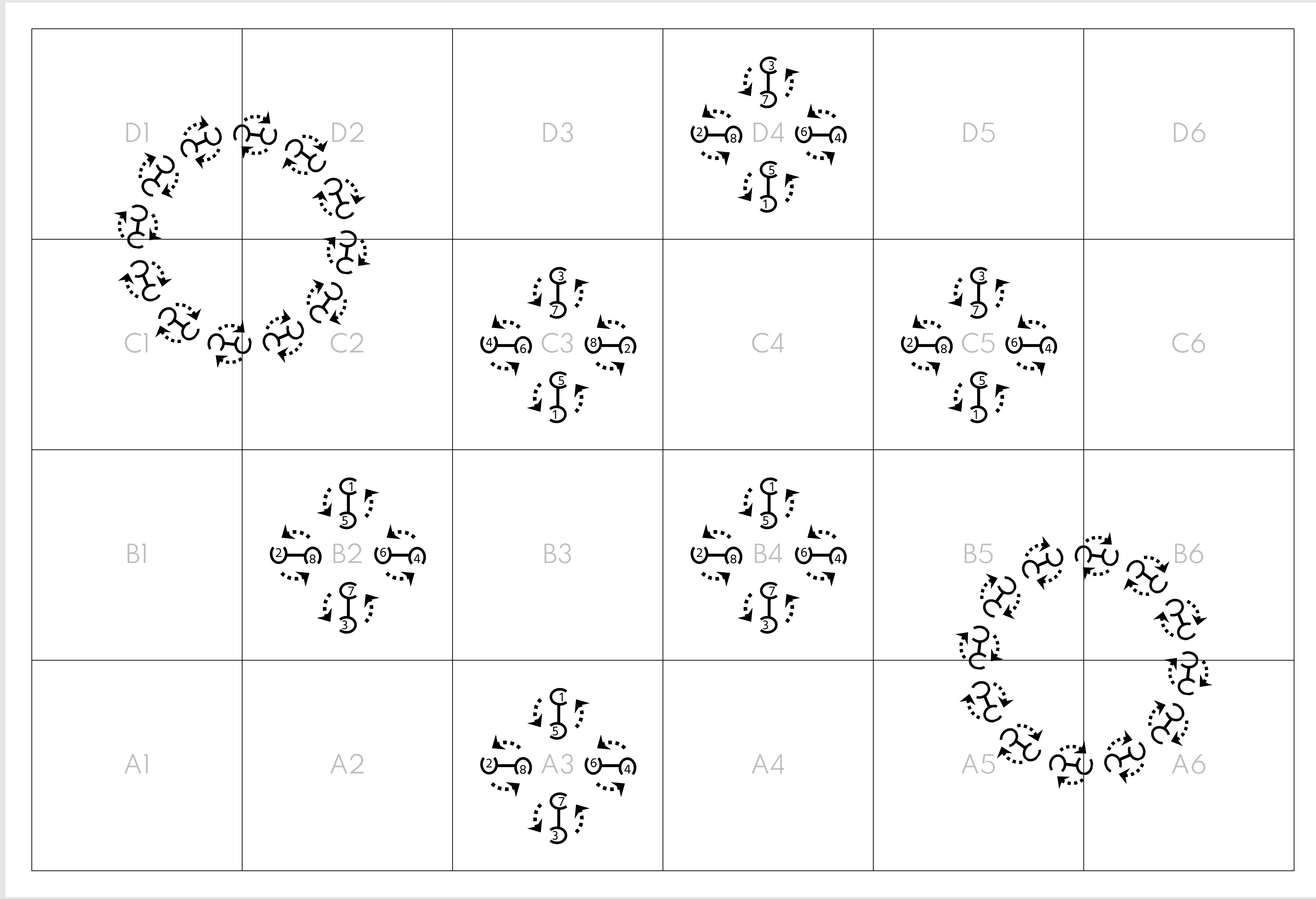

AUŠRINĖ 5 - dvi solistės paprastais žingsniais į aikštę, viena pro 3 vartus, viena pro 1 vartus, nešdamos sulenktas raudonas juostas.
Solistė eidama pro 1 vartus sustoja prie kvadrato A2 pietinio krašto centro, ir pasiruošia prabėgti aikštę.
Solistė eidama pro 3 vartus sustoja prie kvadrato D5 šiaurinio krašto centro, ir pasiruošia prabėgti aikštę.

Visos *Lioj, liūdelos* šokėjos šoka pagal aprašymą.

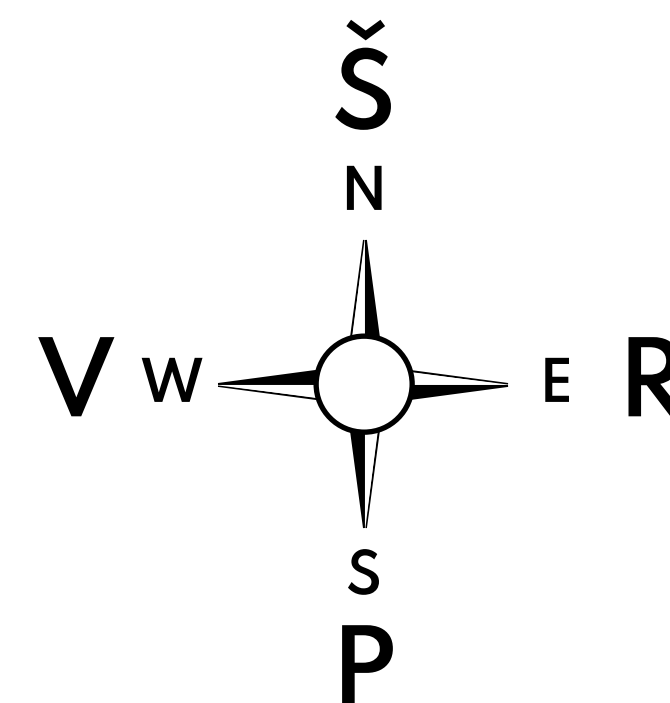

EKRANAS

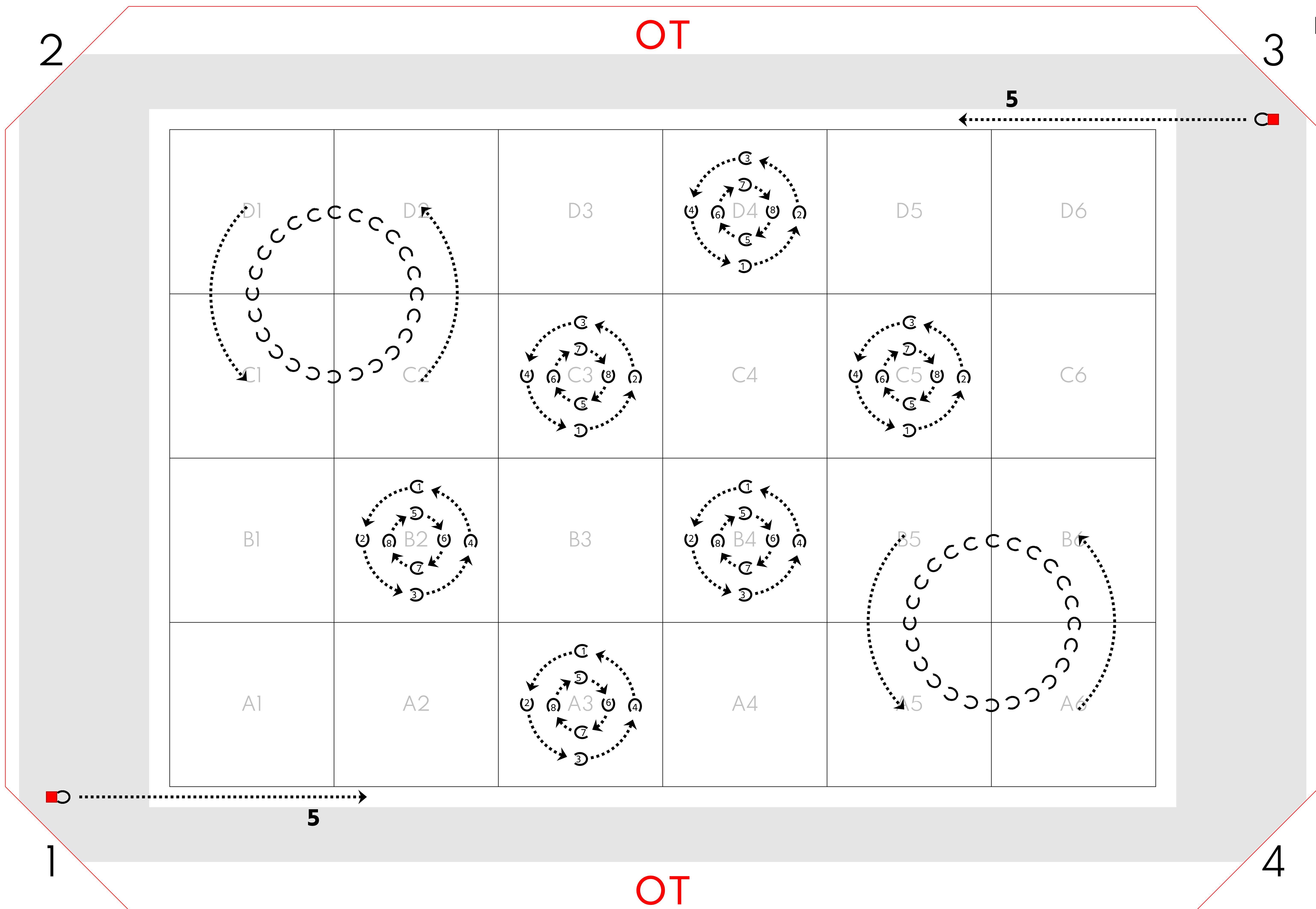

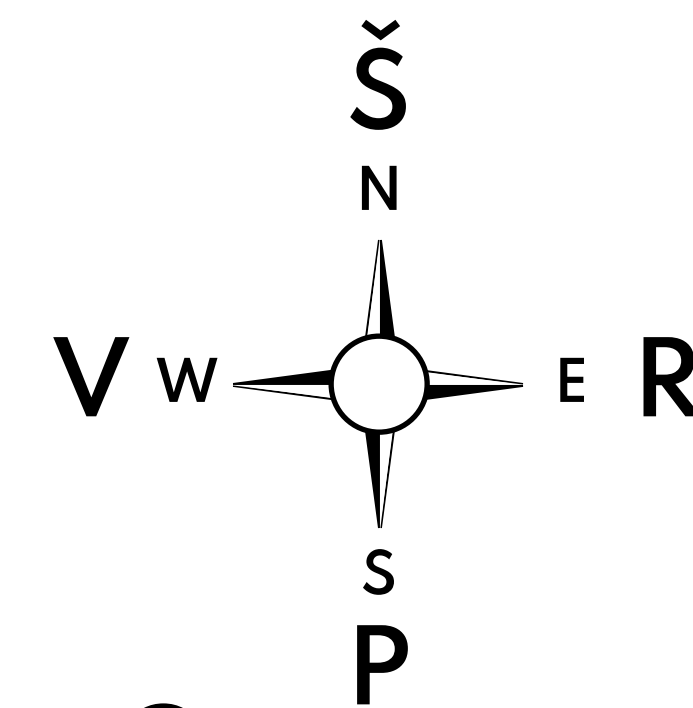

EKRANAS

2

OT

3

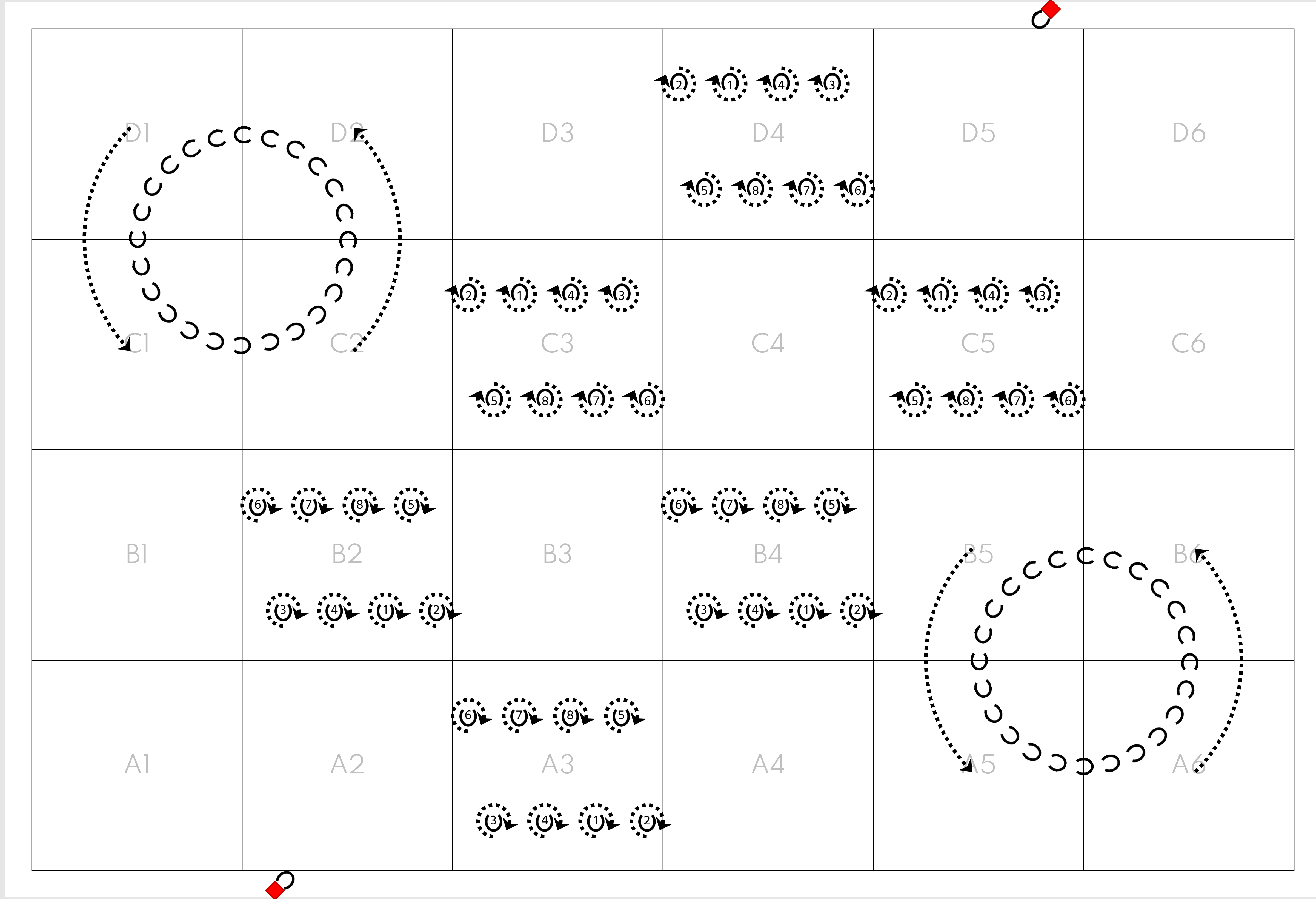

1

OT

4

PAKEITIMAI

Pagrindinio varianto šokėjos, pradėdant su dešine koja, 8 bėgamaisiais žingsniais pereina į dvi įstrižaines.

LEM. SPIND. 53, GRANDIS 13, ŽILVITIS 75, ir SAMBŪRIS 49 šoka pagal aprašymą.

SAMBŪRIS 48 ir SUKTINIS 59 sudaro įstrižaines tik šokėjos apsisuka per kairį petį žiūrėti į priešingą orientacijos tašką – kaip pažymėta sekančiame brėžinyje.

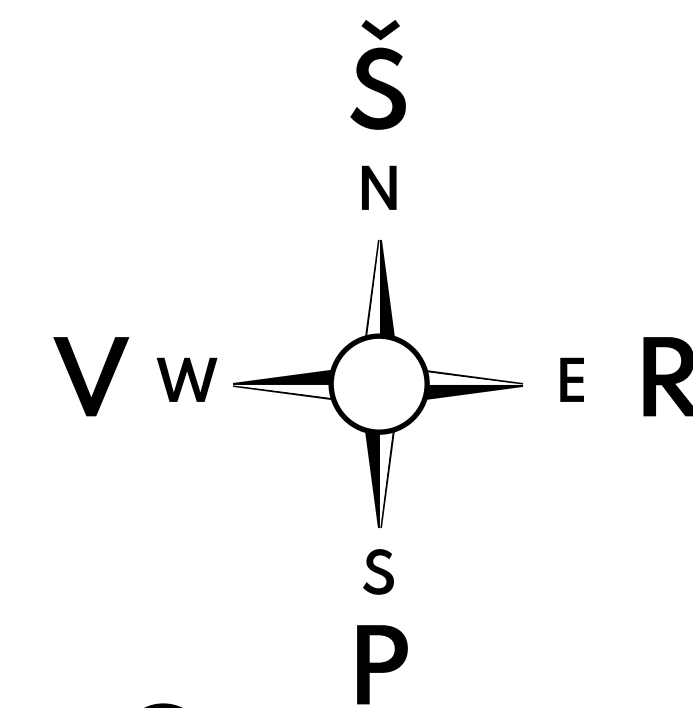

2 Priešokio šokėjos šoka pagal aprašymą.

OT

3

EKRANAS

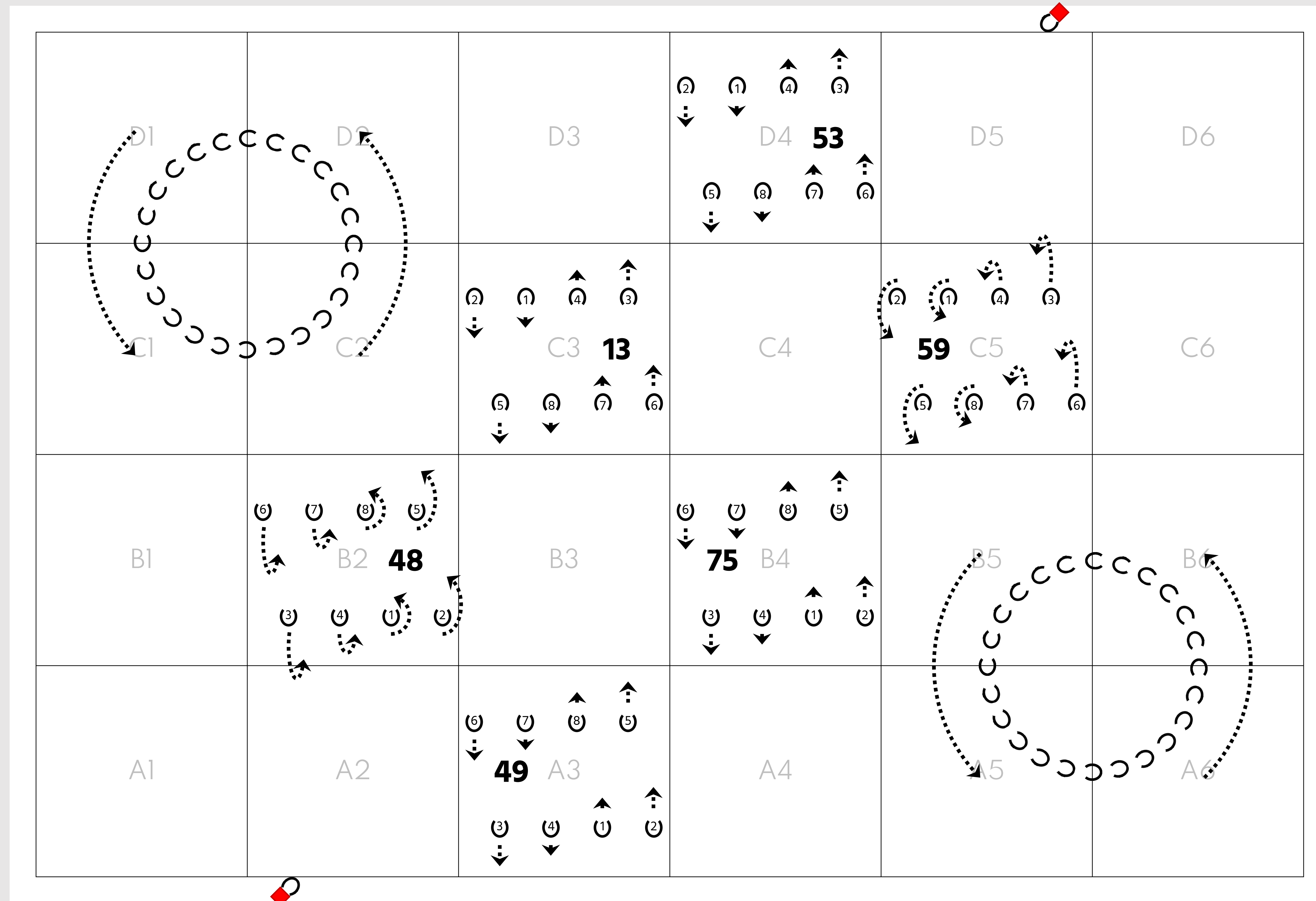

1

OT

4

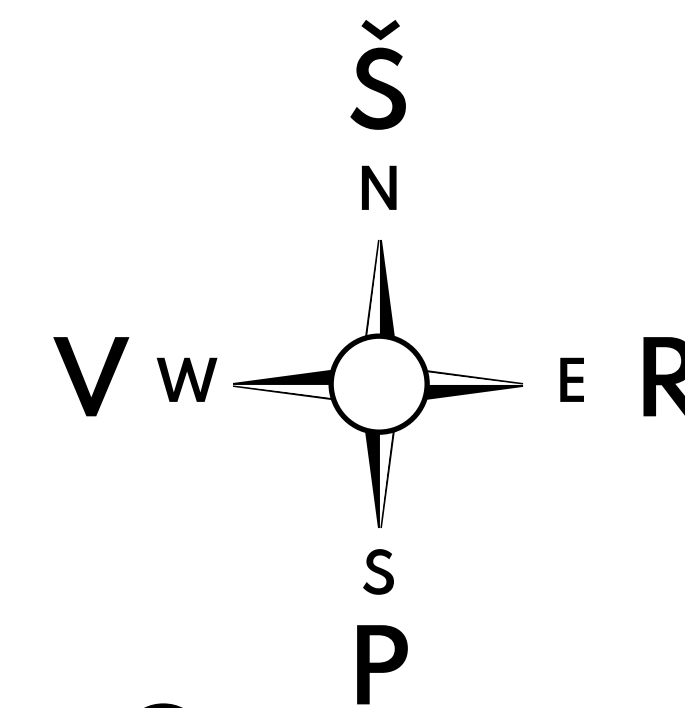

2

OT

3

Priešokio šokėjos šoka pagal aprašymą.

EKRANAS

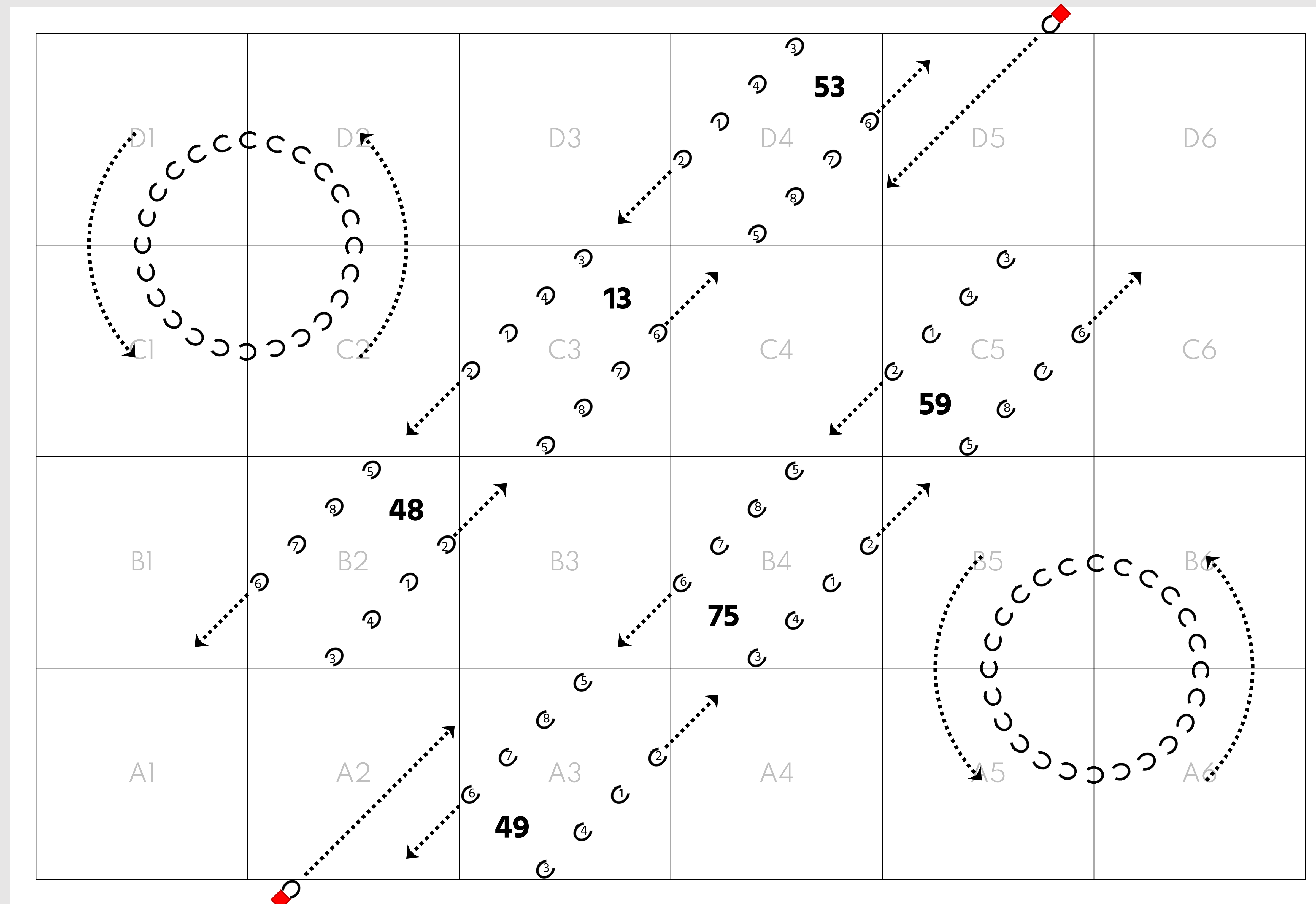

1

OT

4

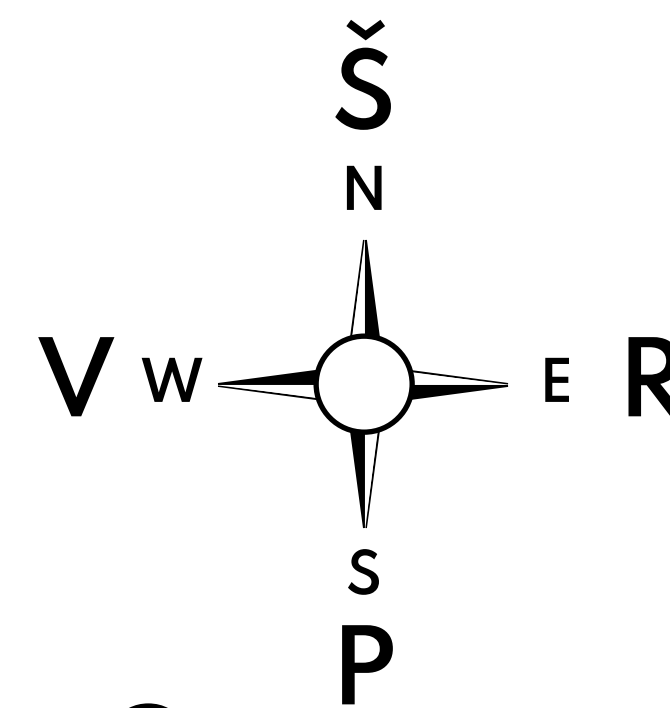

2

OT

3

Priešokio šokėjos šoka pagal aprašymą.

EKRANAS

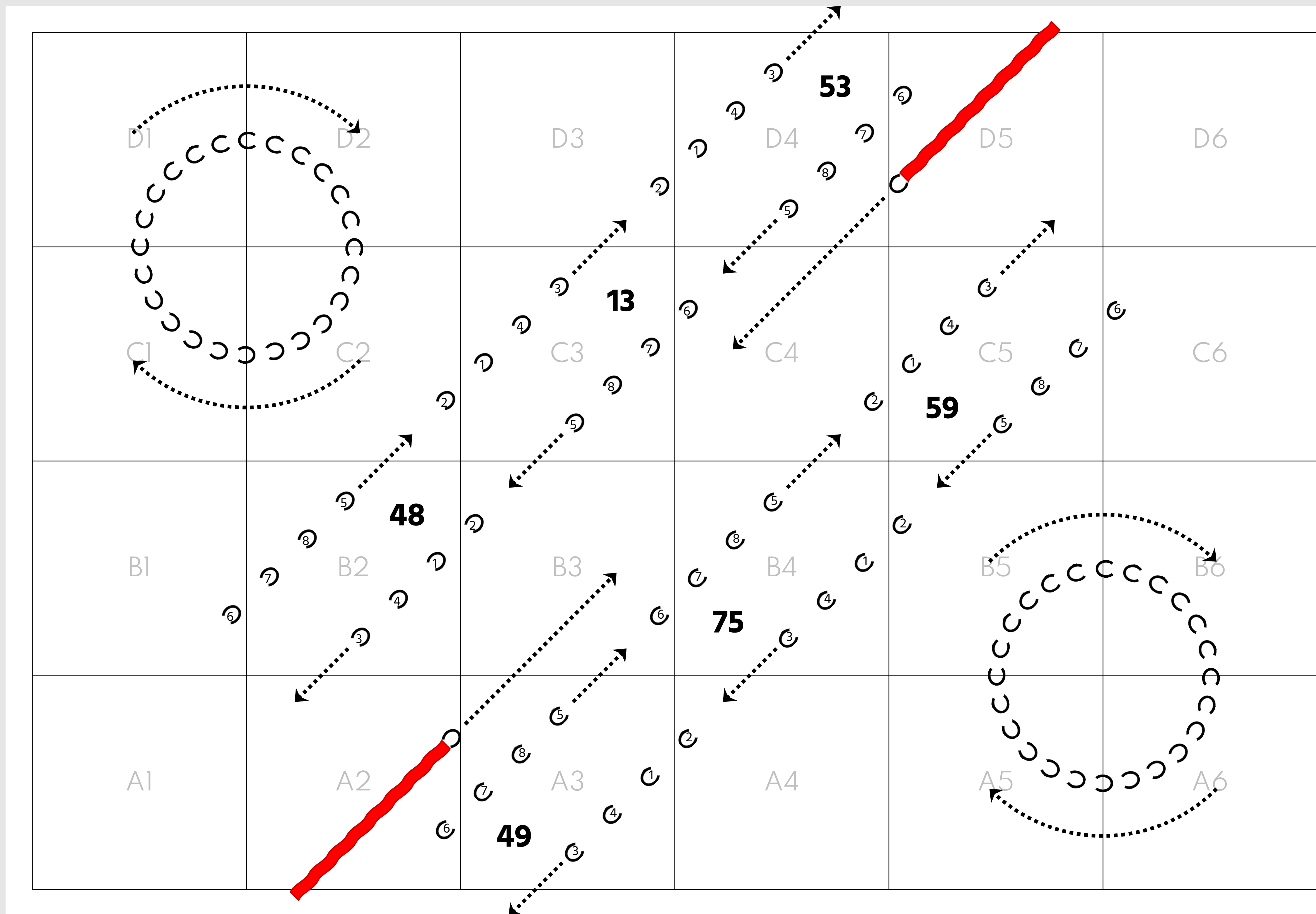

1

OT

4

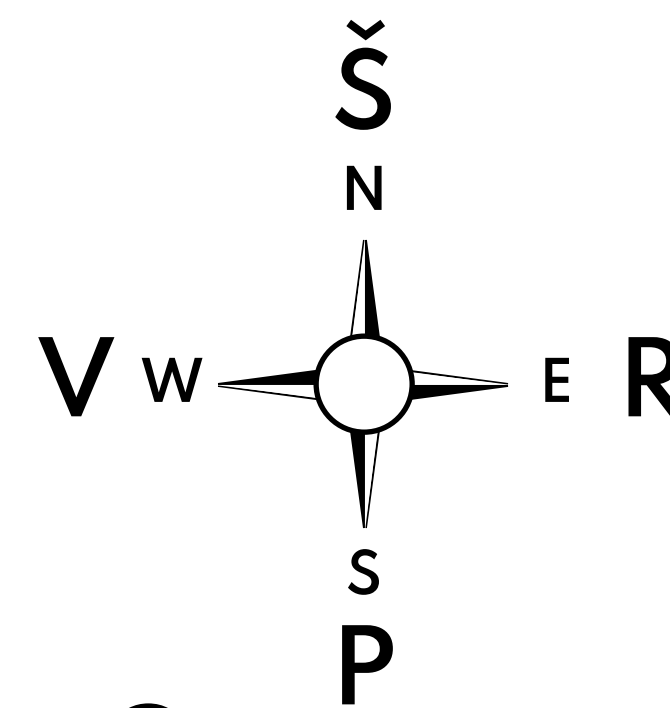

2 Priėškio šokėjos šoka pagal aprašymą.

OT

3

EKRANAS

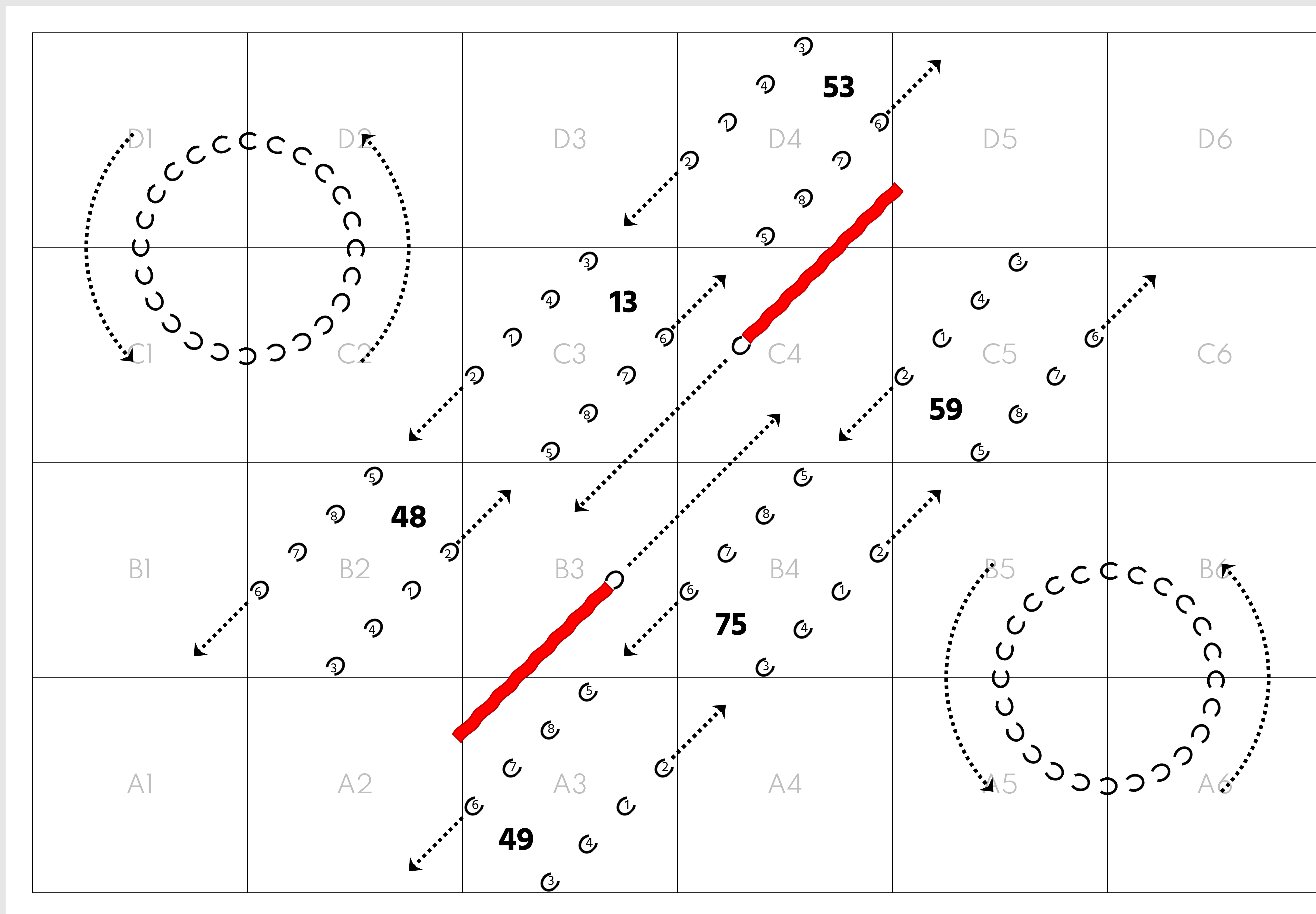

1

OT

4

Pagrindinio varianto šokėjos,
LEM. SPIND. **53**, GRANDIS **13**, ŽILVITIS **75**, ir SAMBŪRIS **49** šoka pagal aprašymą.
SAMBŪRIS **48** ir SUKTINIS **59** pakartoja 10 takto pakeitimus.

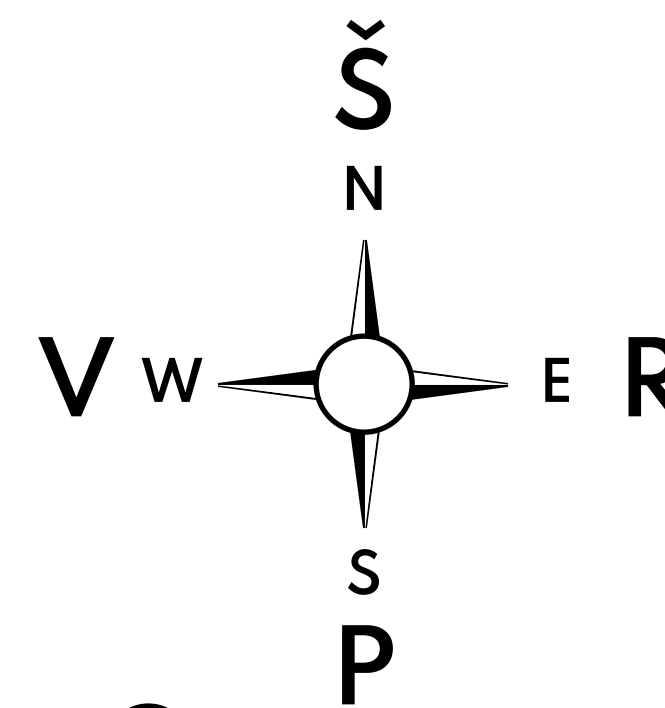

2 Priėškio šokėjos šoka pagal aprašymą.

OT

3

EKRANAS

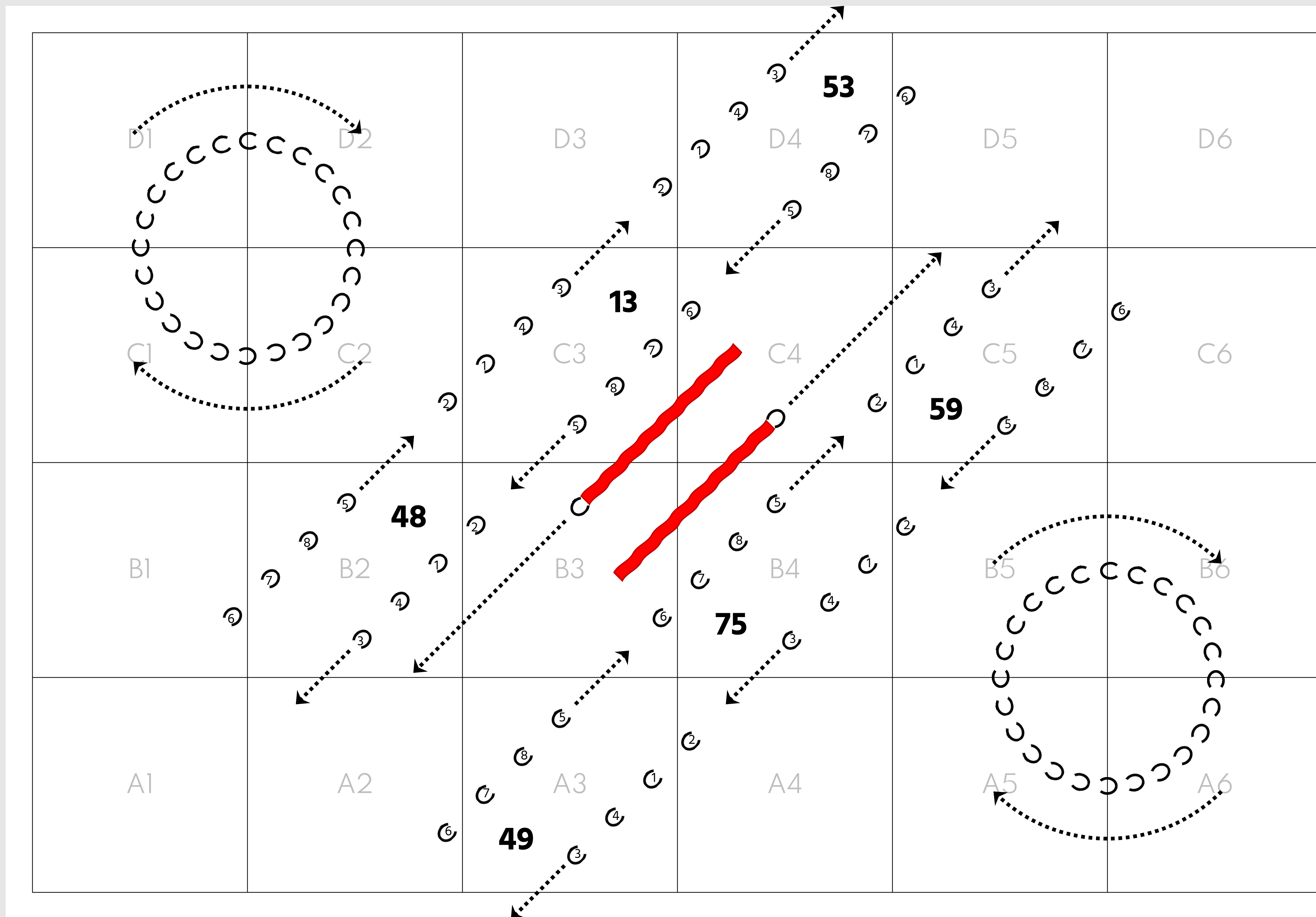

1

OT

4

Pagrindinio varianto šokėjos,
LEM. SPIND. 53, GRANDIS 13, ŽILVITIS 75, ir SAMBŪRIS 49 šoka pagal aprašymą.
SAMBŪRIS 48 ir SUKTINIS 59 pakartoja 9 takto pakeitimus.

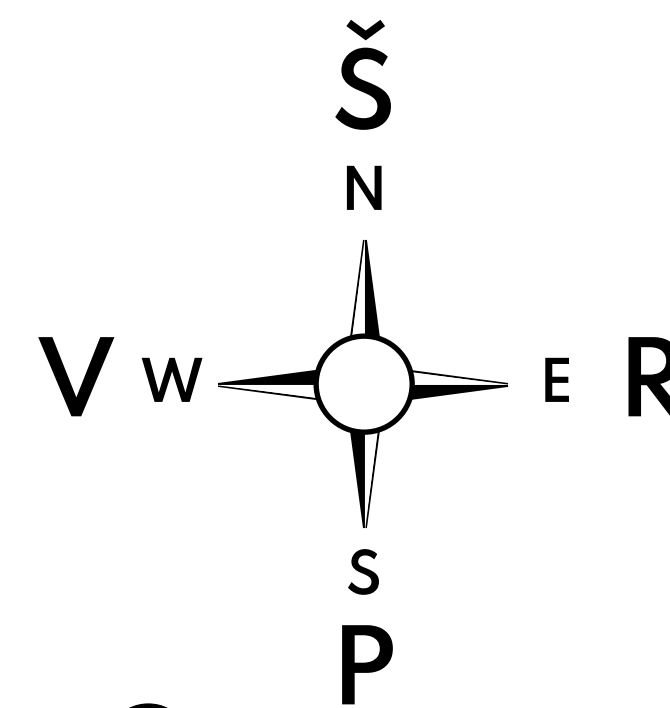

2 Priėškio šokėjos šoka pagal aprašymą.

OT

3

EKRANAS

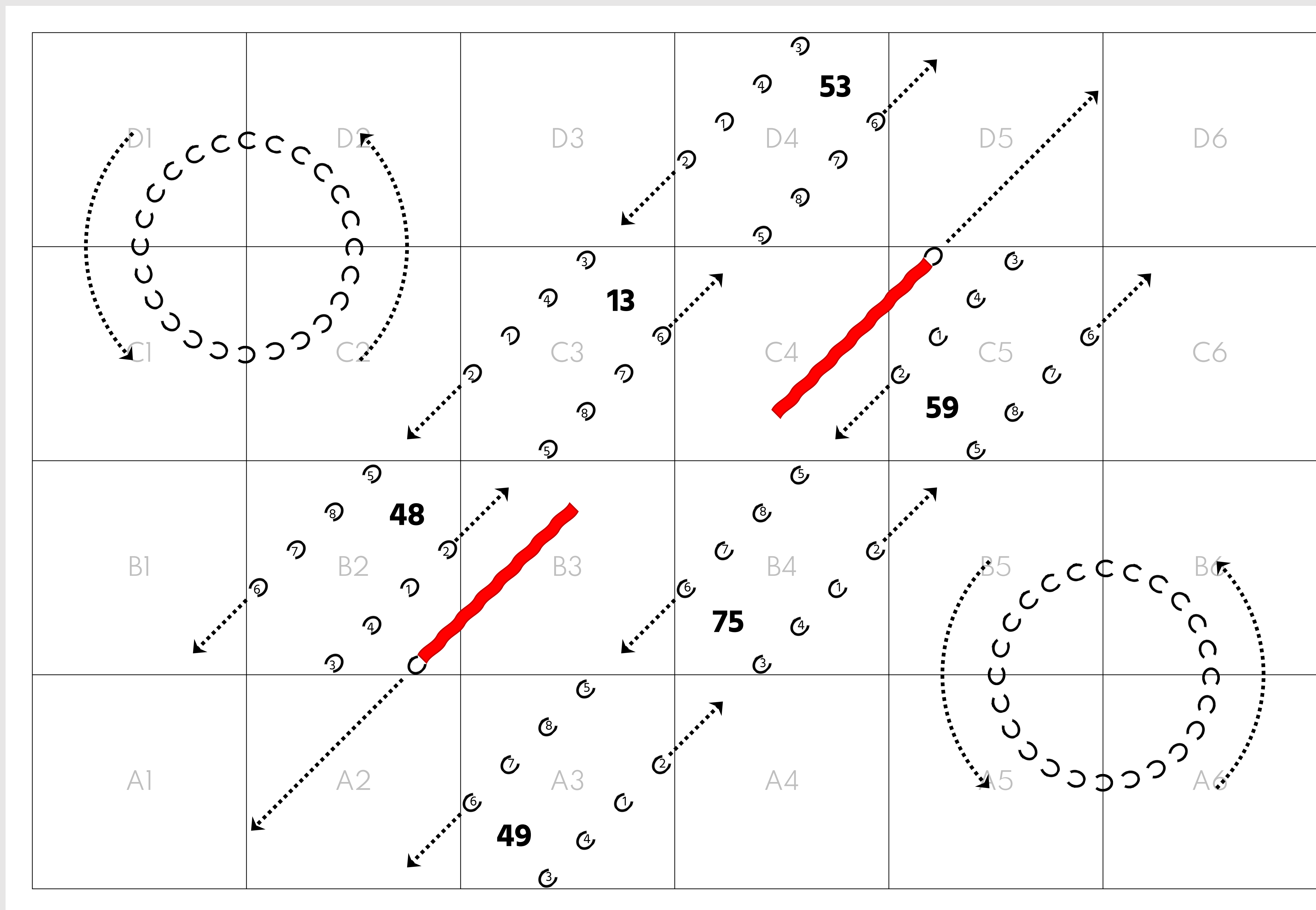

1

OT

4

PAKEITIMAI

Pagrindinio varianto šokėjos, LEM. SPIND. **53**, GRANDIS **13**, ŽILVITIS **75**, ir SAMBŪRIS **49** šoka pagal aprašymą. Antros eilės merginos 5, 6, 7, 8, išsitiesia per juosmenį, nuleidžia rankas žemyn priekyje, per pirmą poziciją, jas laikyti pirmoje rankų padėtyje, ir pasisuka per dešinį petį, pusė rato, žiūrėti į savo kvadrato gilumą – kaip pažymėta sekančiame brėžinyje.

SAMBŪRIS **48** ir SUKTINIS **59** pakartoja 9 takto pakeitimus, tik pabaigoje, pirmos eilės merginos, 1, 2, 3, 4, išsitiesia per juosmenį, nuleidžia rankas žemyn priekyje, per pirmą poziciją, jas laikyti pirmoje rankų padėtyje, ir pasisuka per dešinį petį, pusė rato, žiūrėti į savo kvadrato orientacijos tašką – kaip pažymėta sekančiame brėžinyje.

Priešokio šokėjos šoka pagal aprašymą.

EKRANAS

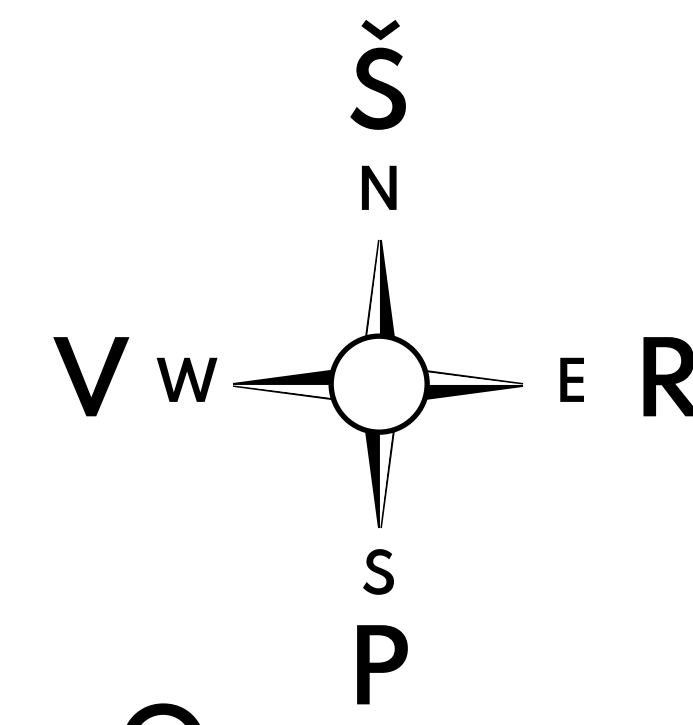

2

3

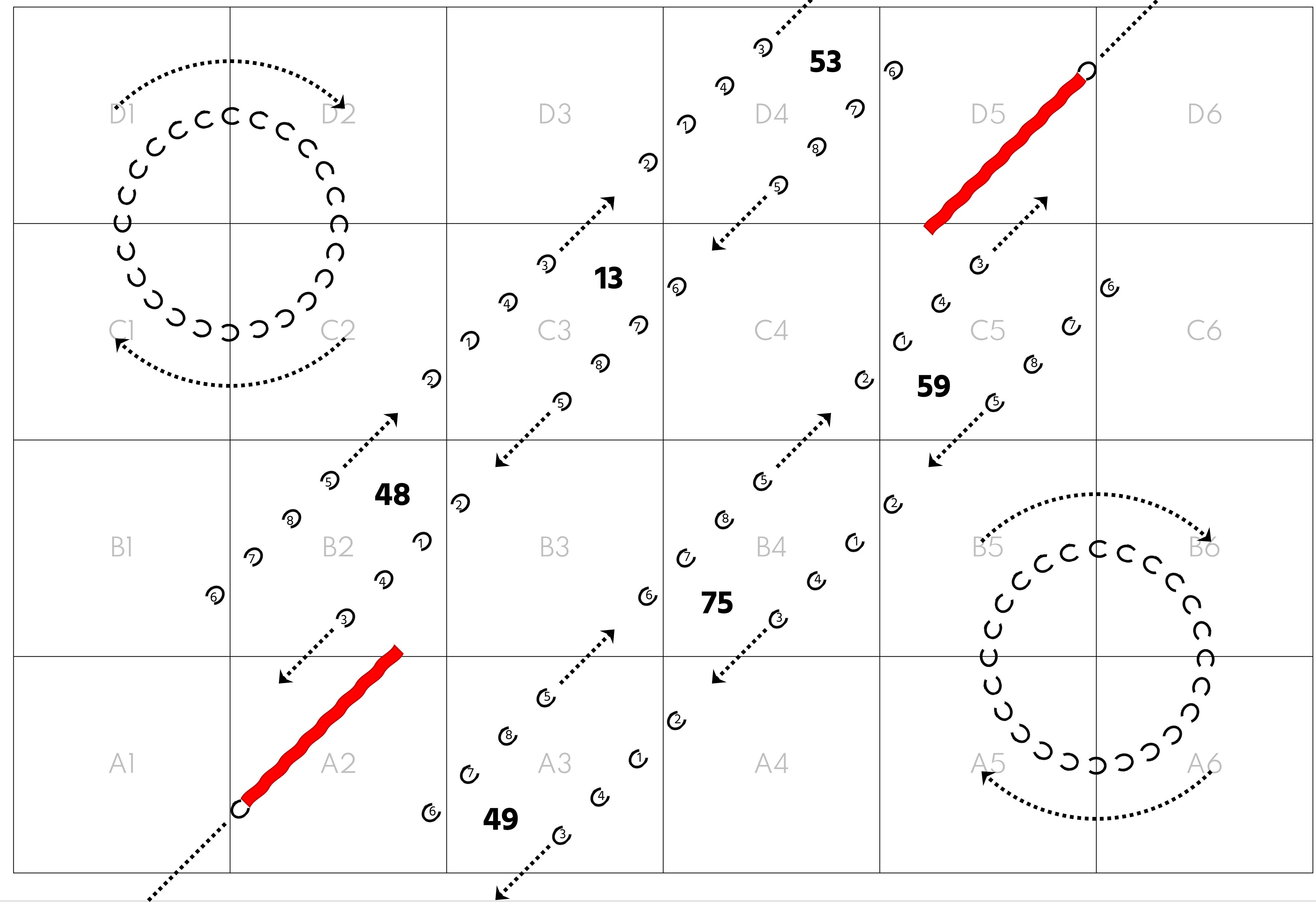

1

4

OT

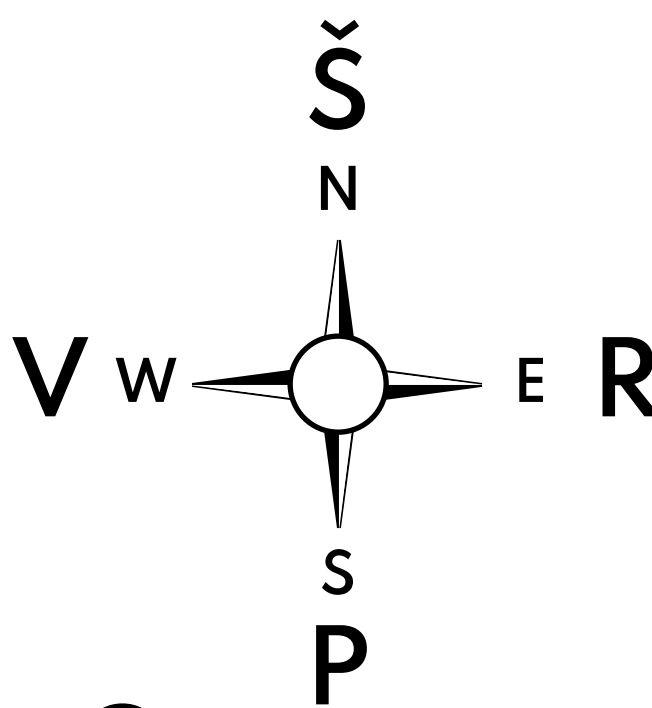

EKRANAS

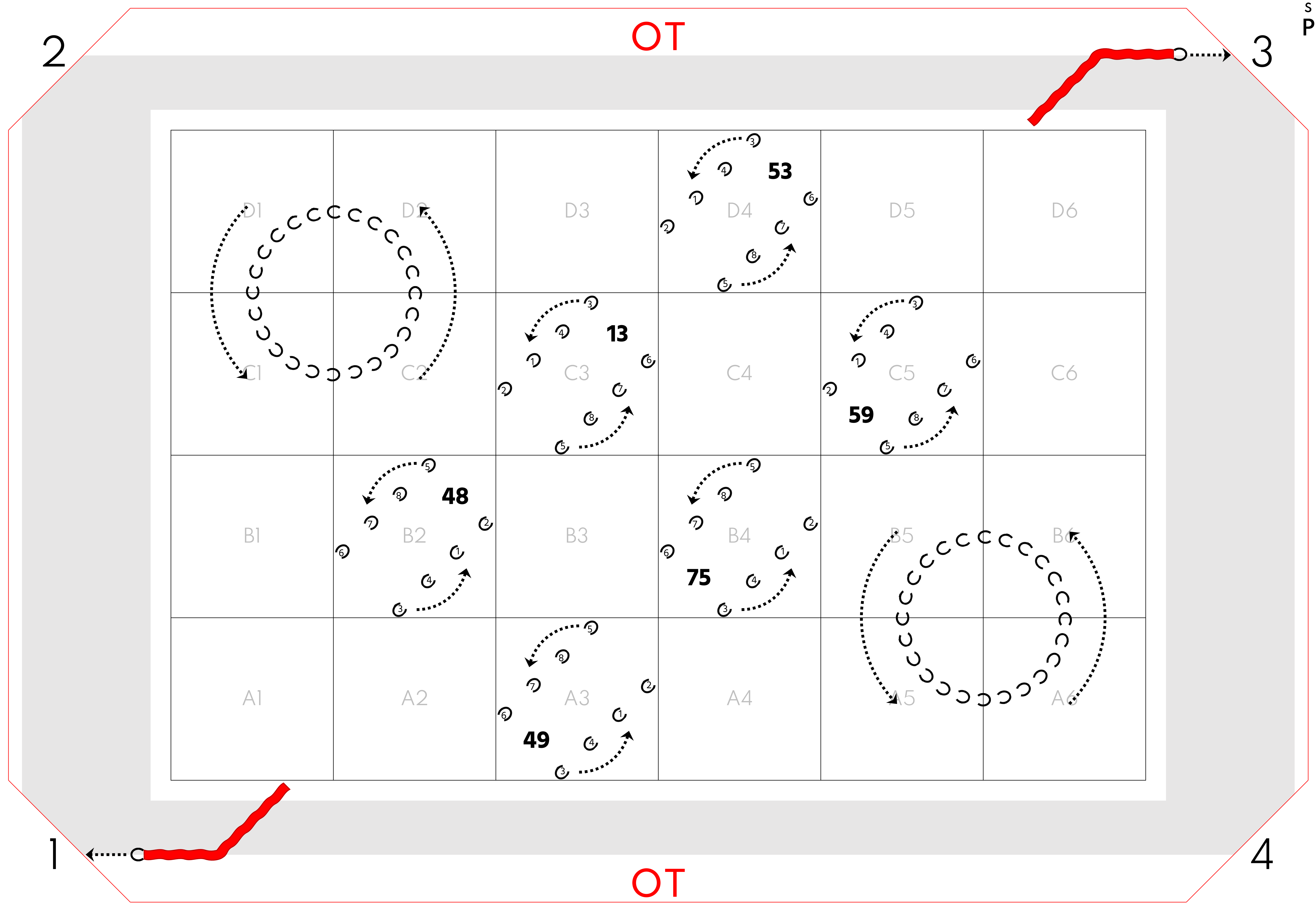

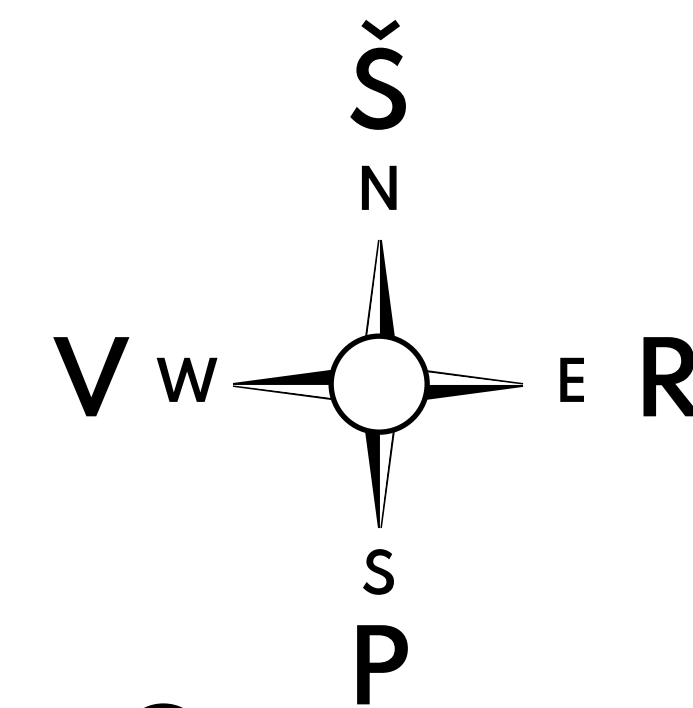

2

OT

3

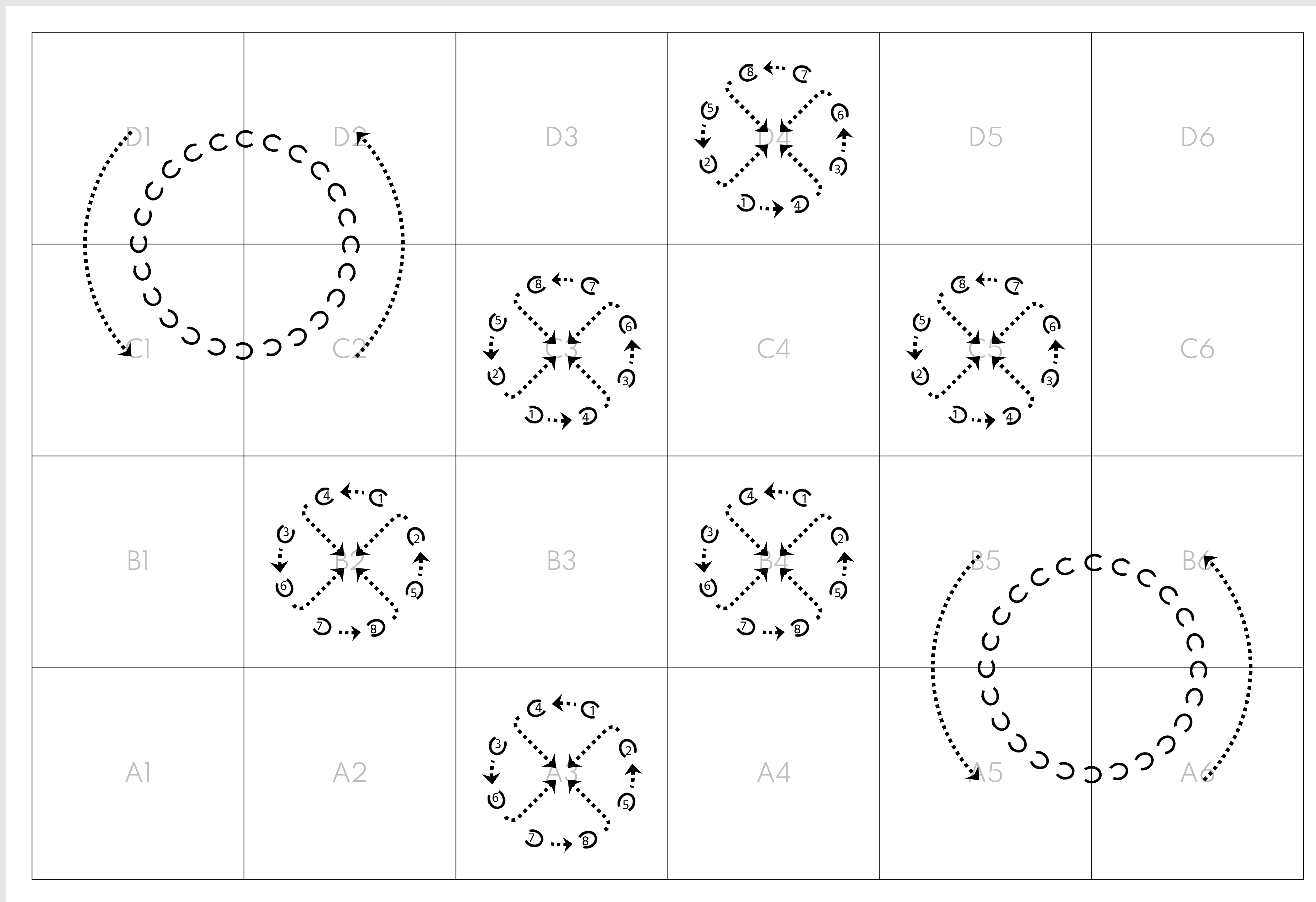

EKRANAS

1

OT

4

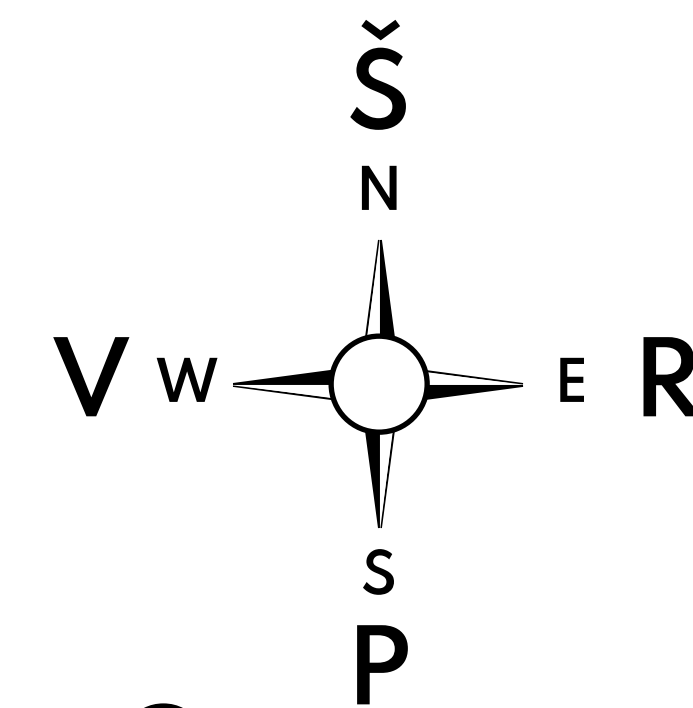

2

OT

3

EKRANAS

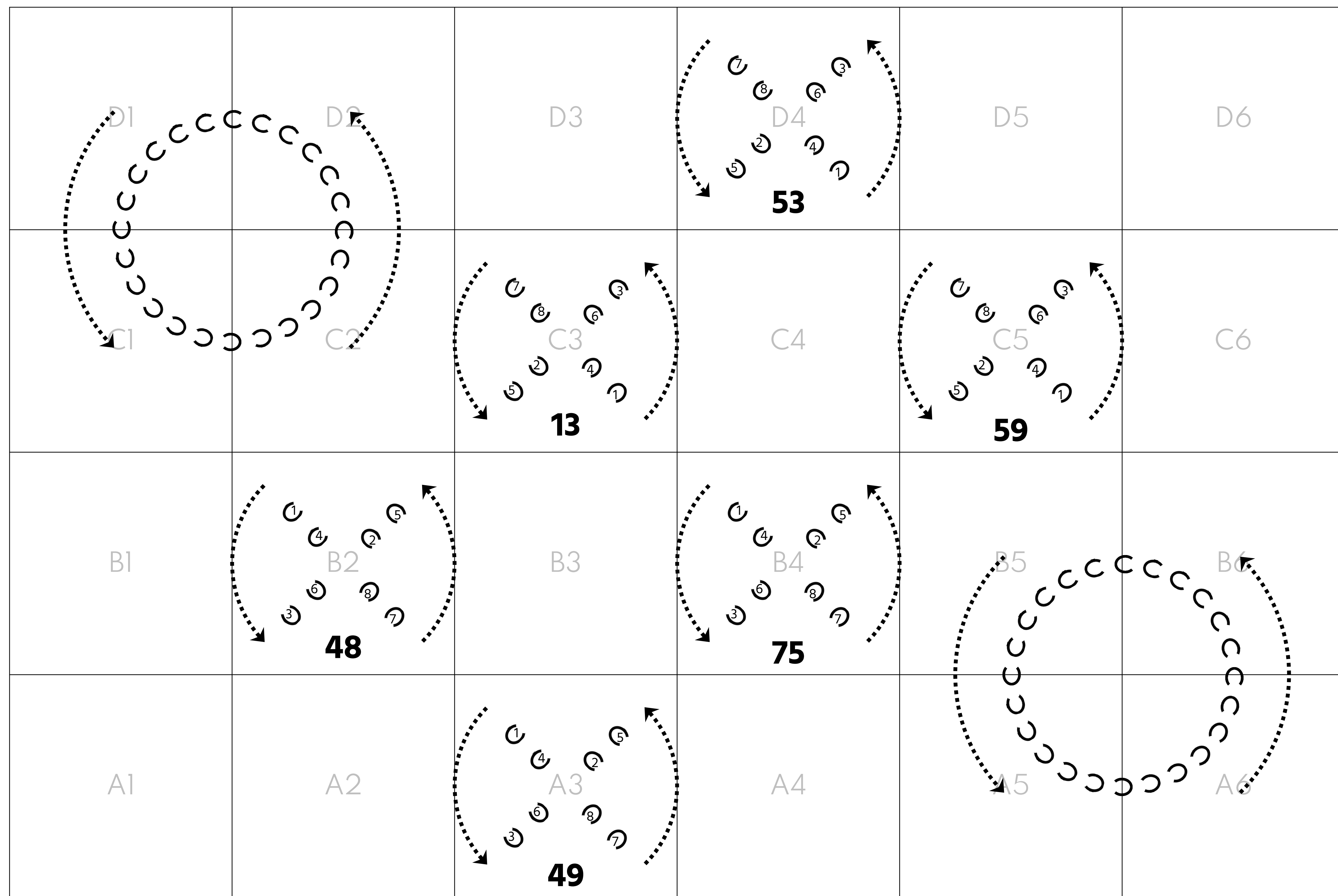

1

OT

4

Pagrindinio varianto šokėjos šoka pagal aprašymą. 7 takte, pradedant su dešine koja, merginos sudaro didesnius ratus su greta šokančia grupe 8 bėgamaisiais žingsniais.
LEM. SPIND. **53** ir SUKTINIS **59** sudaro ratą. Jų centras sudarytas kvadratu D4, D5, C4, C5 kampuose.
LEM. SPIND. **53** – 1 mergina veda ir SUKTINIS **59** – 7 mergina veda.

GRANDIS **13** ir ŽILVITIS **75** sudaro ratą. Jų centras sudarytas kvadratu C3, C4, B3, B4 kampuose.
GRANDIS **13** – 1 mergina veda ir ŽILVITIS **75** – 1 mergina veda.

SAMBŪRIS **48** ir SAMBŪRIS **49** sudaro ratą. Jų centras sudarytas kvadratu B2, B3, A2, A3 kampuose.
SAMBŪRIS **48** – 7 mergina veda ir SAMBŪRIS **49** – 1 mergina veda.

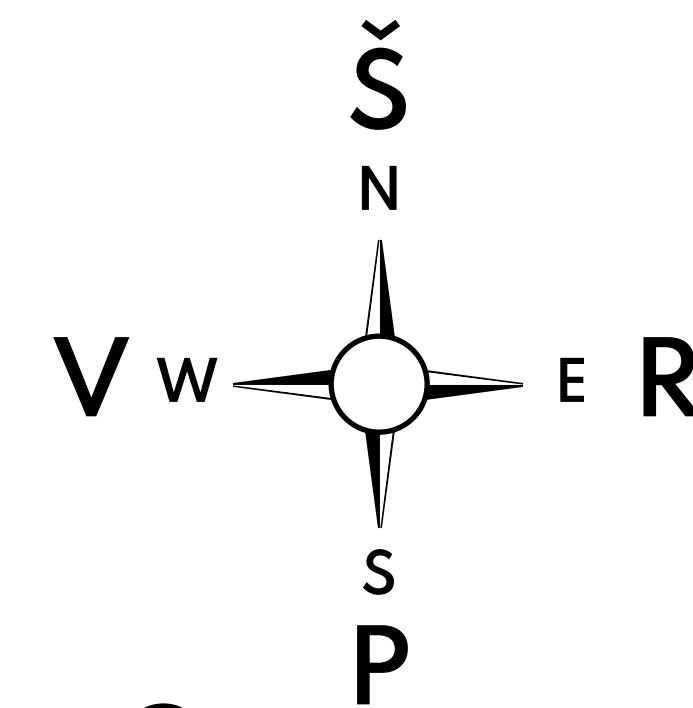

2

OT

3

EKRANAS

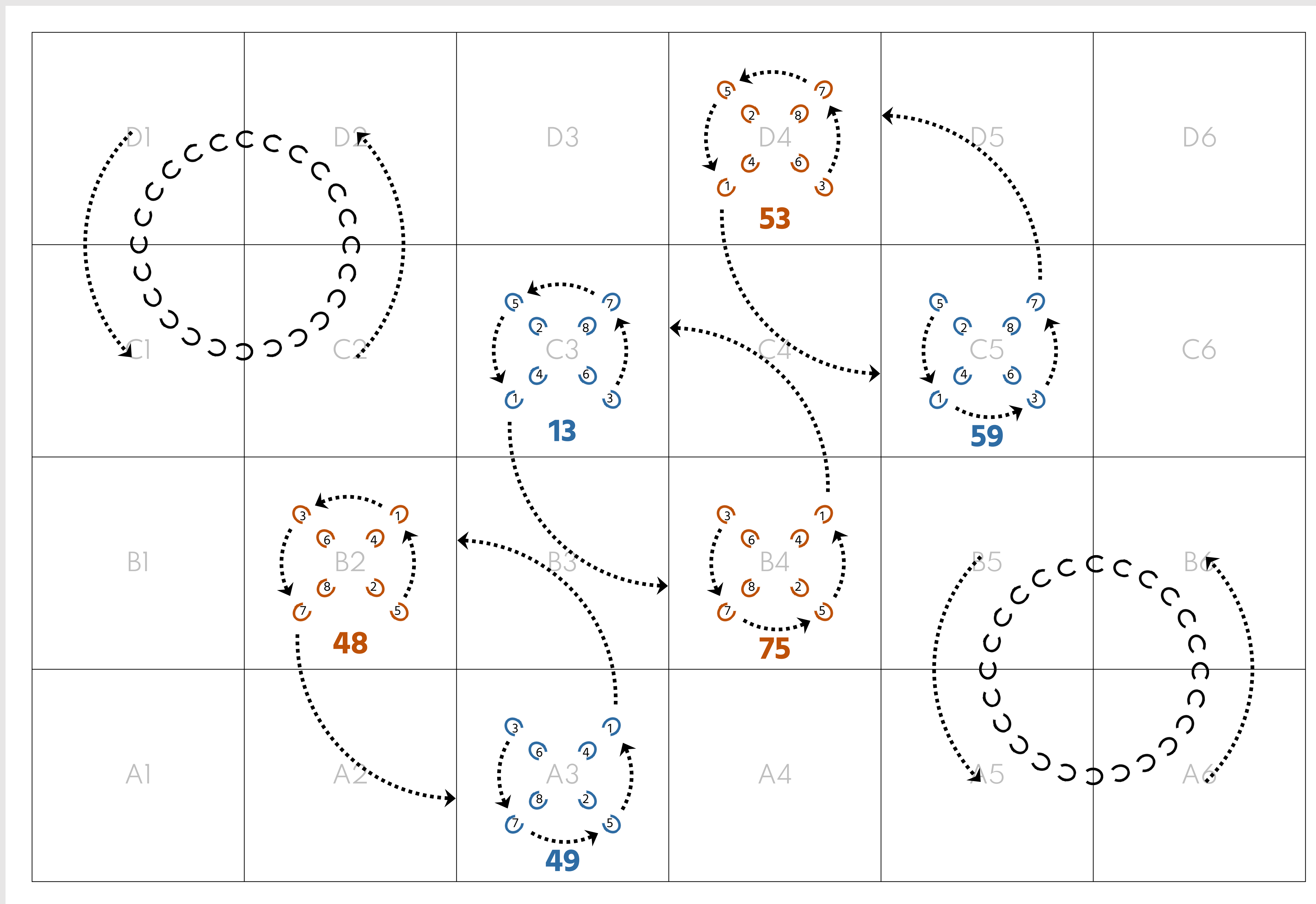

1

OT

4

Priešokio šokėjos šoka pagal aprašymą.

Pagrindinio varianto šokėjos toliau suka ratą 16 bėgamaisiais žingsniais.
 9 takto skaičiaus „viens, du“ metu – kiekvienos grupės 1-ma ir 7-ta mergina, 4 bėgamaisiais žingsniais, įbėga į rato centrą palei kvadratų kraštus. Centre jos apsisuka pusę rato vietoje per kairį petį žiūrėti į rato išorę. Visos kitos merginos keturiais bėgamaisiais žingsniais rate pasisuka per kairį petį žiūrėti į rato centrą. Pabaigoje visos merginos stovi suglaustomis kojomis.
 9 takto skaičiaus „trys, keturi“ metu – visos merginos sutūpia ir nuleidžia rankas žemyn prie šonų, prieš tai šiek tiek kilsteldamos jas truputį aukštin.

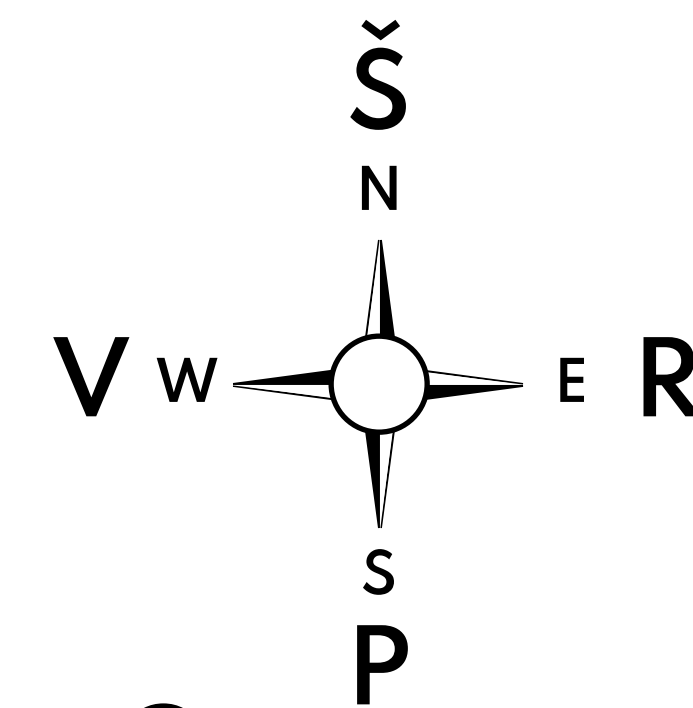

2

Priešokio šokėjos šoka pagal aprašymą.

OT

3

EKRANAS

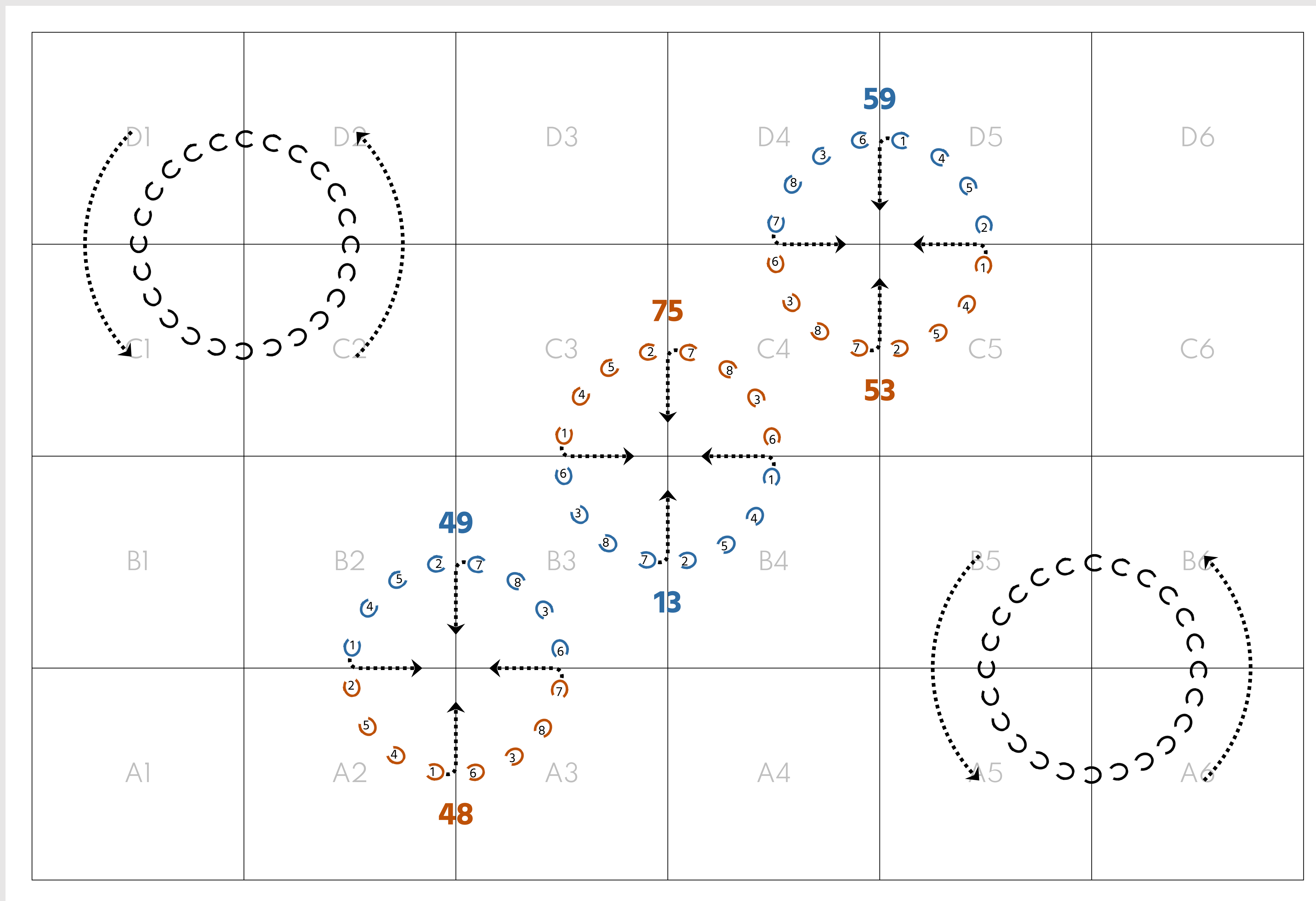

1

OT

4

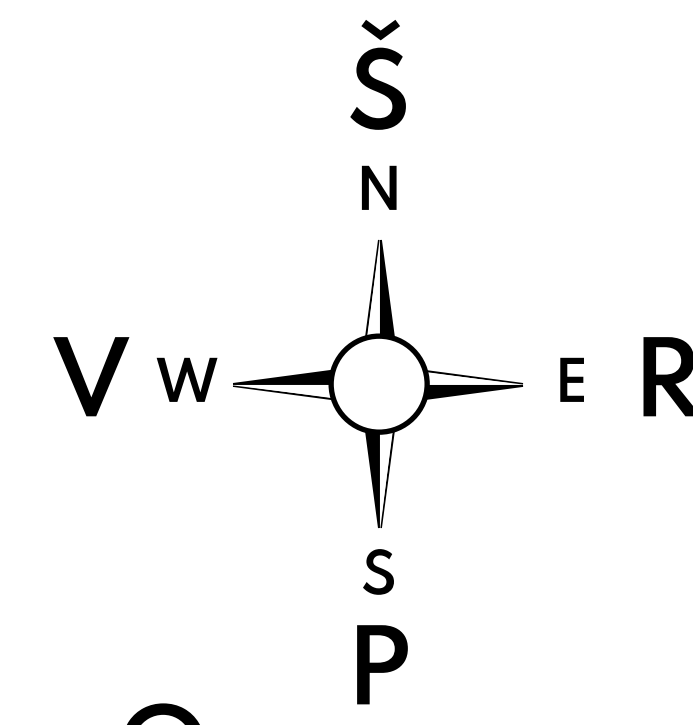

EKRANAS

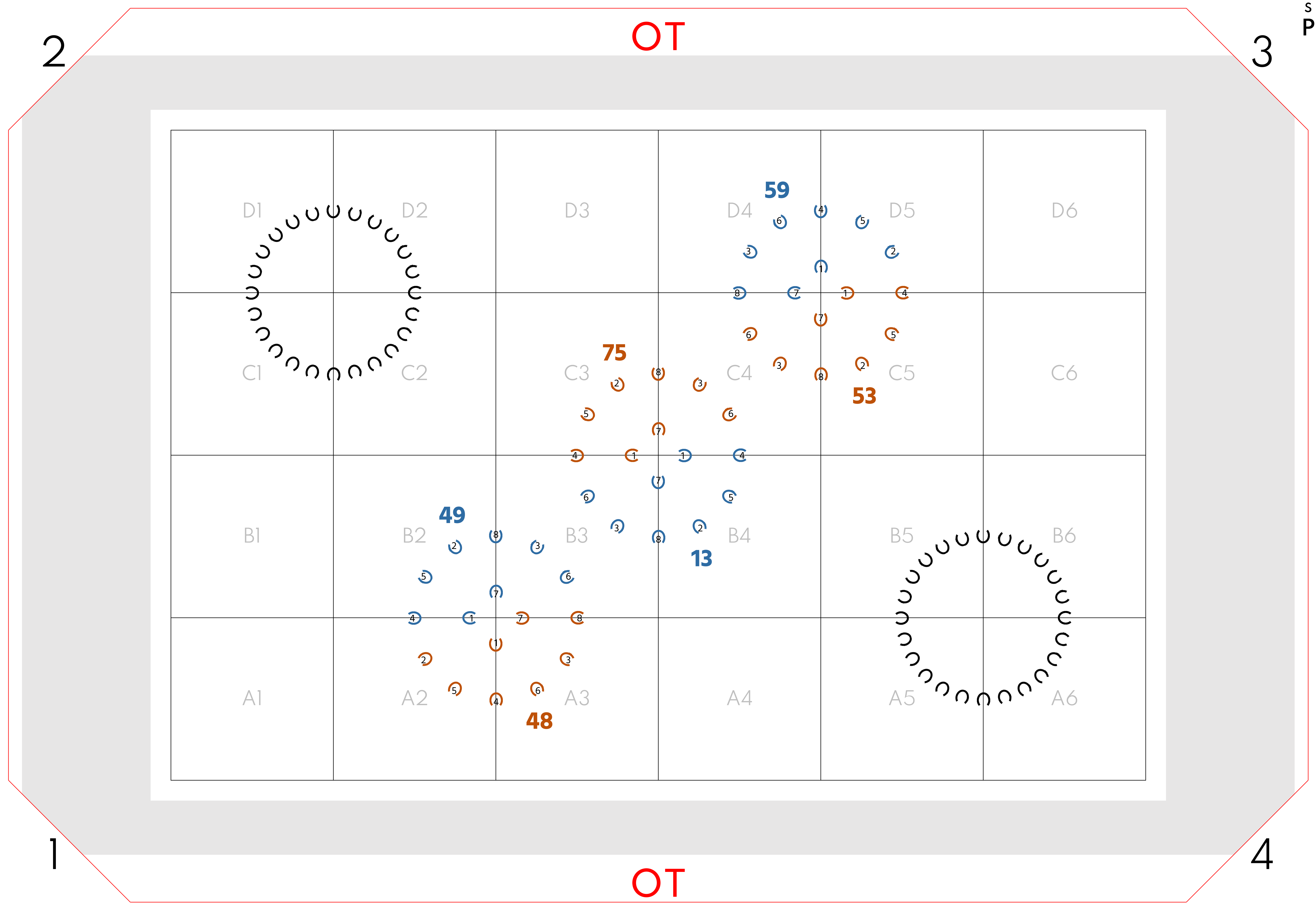

Pagrindinio varianto šokėjos, 13 takte
Pradedant su dešine koja, 1 ir 7 mergina 8 bėgamaisiais žingsniais bėga pas išorines merginas sudaryti poras. Pirmame bėgamajame žingsnyje jos staigiai perkelia per alkūnes ištiestas rankas į šeštąją rankų padėtį.
Pradedant su dešine koja, išorinio rato merginos 8 bėgamaisiais žingsniais bėga vietoje. Pirmame bėgamajame žingsnyje jos staigiai perkelia per alkūnes ištiestas rankas į šeštąją rankų padėtį. Nelyginės merginos apsisuka per kairį petį sudaryti poras.
~~Poroje visos šokėjos susikabina dešinėmis rankomis paprastai aukštai, rankos šeštoje rankų padėtyje.~~
14 taktą šoka pagal aprašymą.

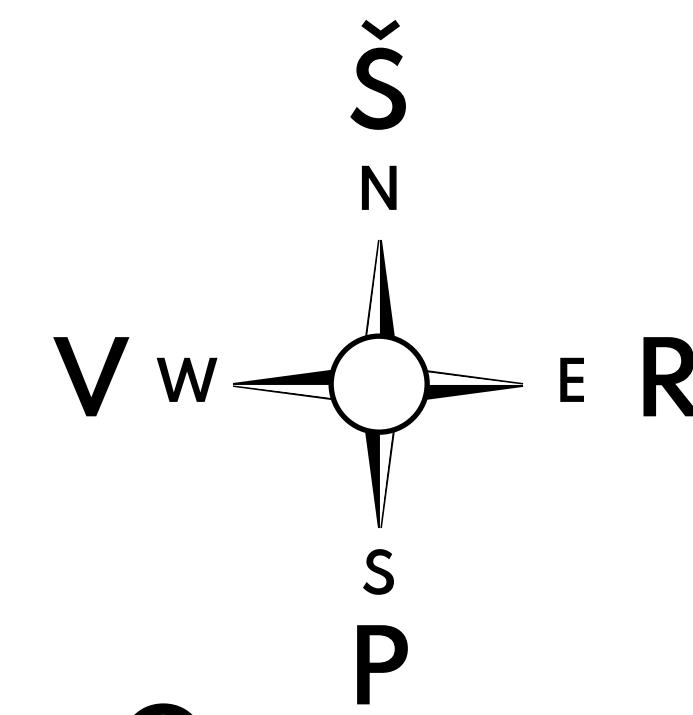

2

OT

3

Priešokio šokėjos šoka pagal aprašymą.

EKRANAS

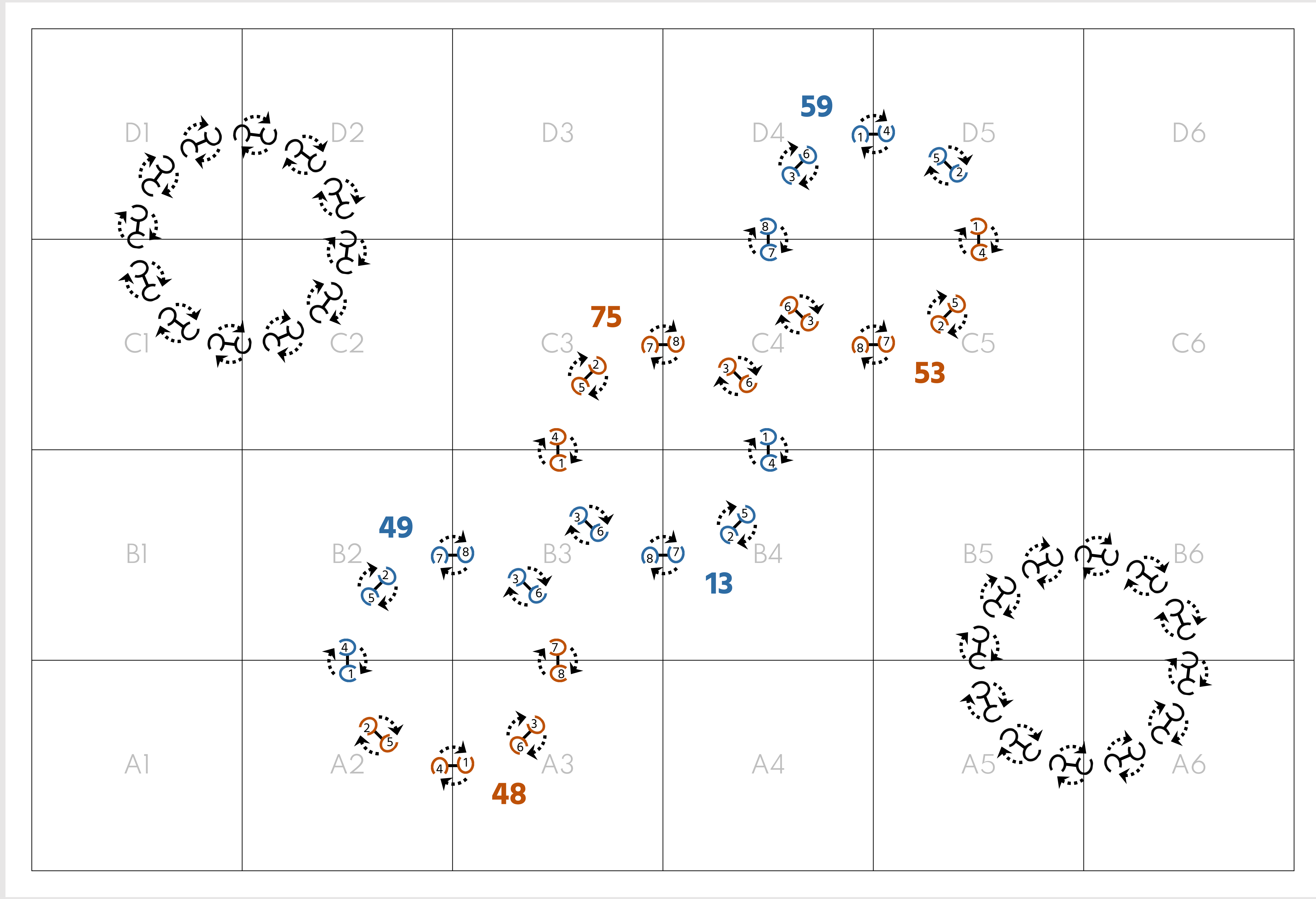

1

OT

4

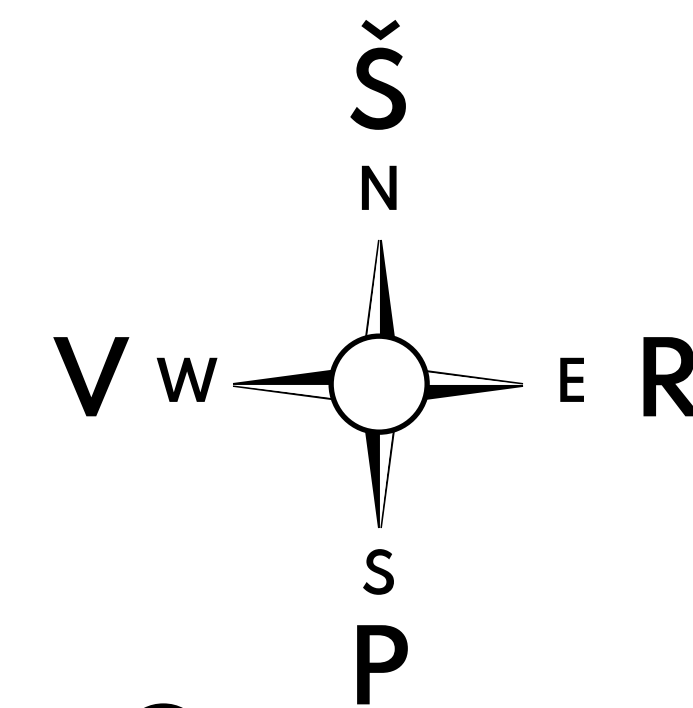

EKRANAS

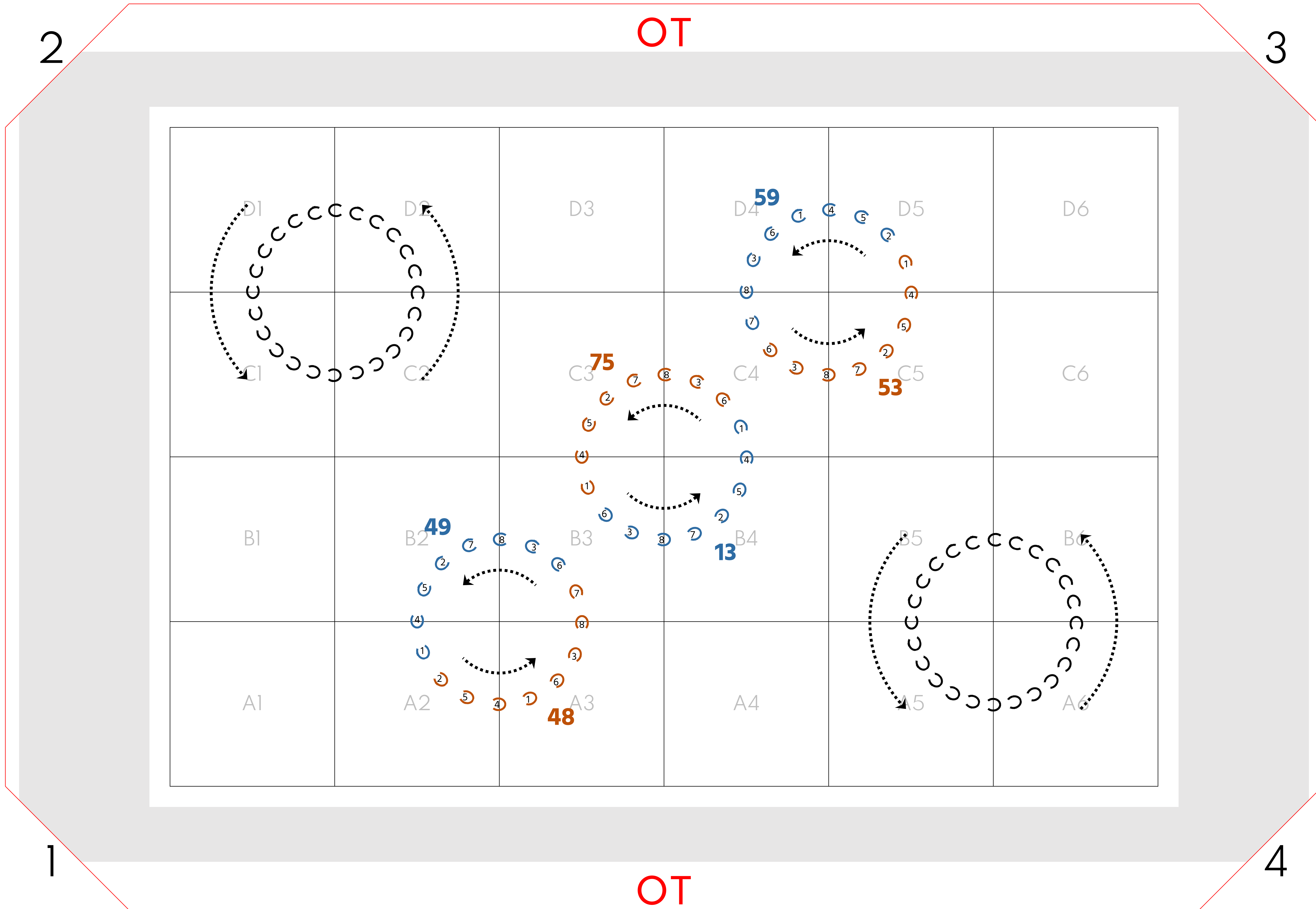

Pagrindinio varianto šokėjos, toliau 16 bėgamaisiais žingsniais suka ratą, ir pereina į įstrižainę sudaryti sparną, įstrižai per aikštę. Kiekvienas ratas sudaro pusę sparno, ta prasme, dvi grupės sudaro vieną sparną. 1-ma ir 7-ta mergina užveda savo grupę į sparną. LEM. SPIND. **53** ir SUKTINIS **59** sudaro sparną. LEM. SPIND. **53** 1-ma mergina užveda grupę. SUKTINIS **59** 7-ta mergina užveda grupę. GRANDIS **13** ir ŽILVITIS **75** sudaro sparną. GRANDIS **13** 1-ma mergina užveda grupę. ŽILVITIS **75** 1-ma mergina užveda grupę. SAMBŪRIS **48** ir SAMBŪRIS **49** sudaro sparną. SAMBŪRIS **48** 7-ta mergina užveda grupę. SAMBŪRIS **49** 7-ta mergina užveda grupę.

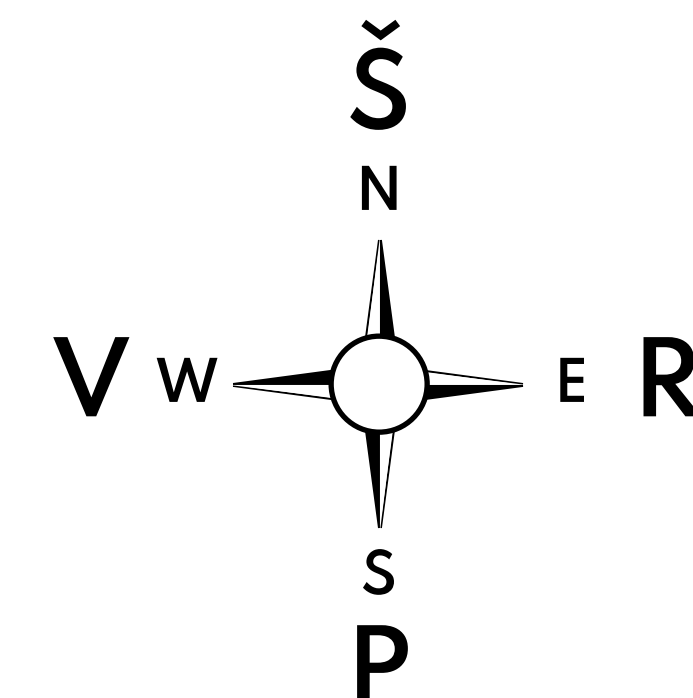

2

Subėgusios į įstrižainę, visos merginos staigiai nuleidžia per alkūnes ištiestas rankas žemyn šonuose, per antrą poziciją, iki klubų, ir tuo pačiu metu pasisuka ratu dešinėn, susikabina paprastai žemai. Visos merginos stovi šalia viena kitos taip kad vienos merginos petys liestu greta stovinčios merginos petį iš abiejų pusių, ir pasisuka galvą žiūrėti į centrą.

3

EKRANAS

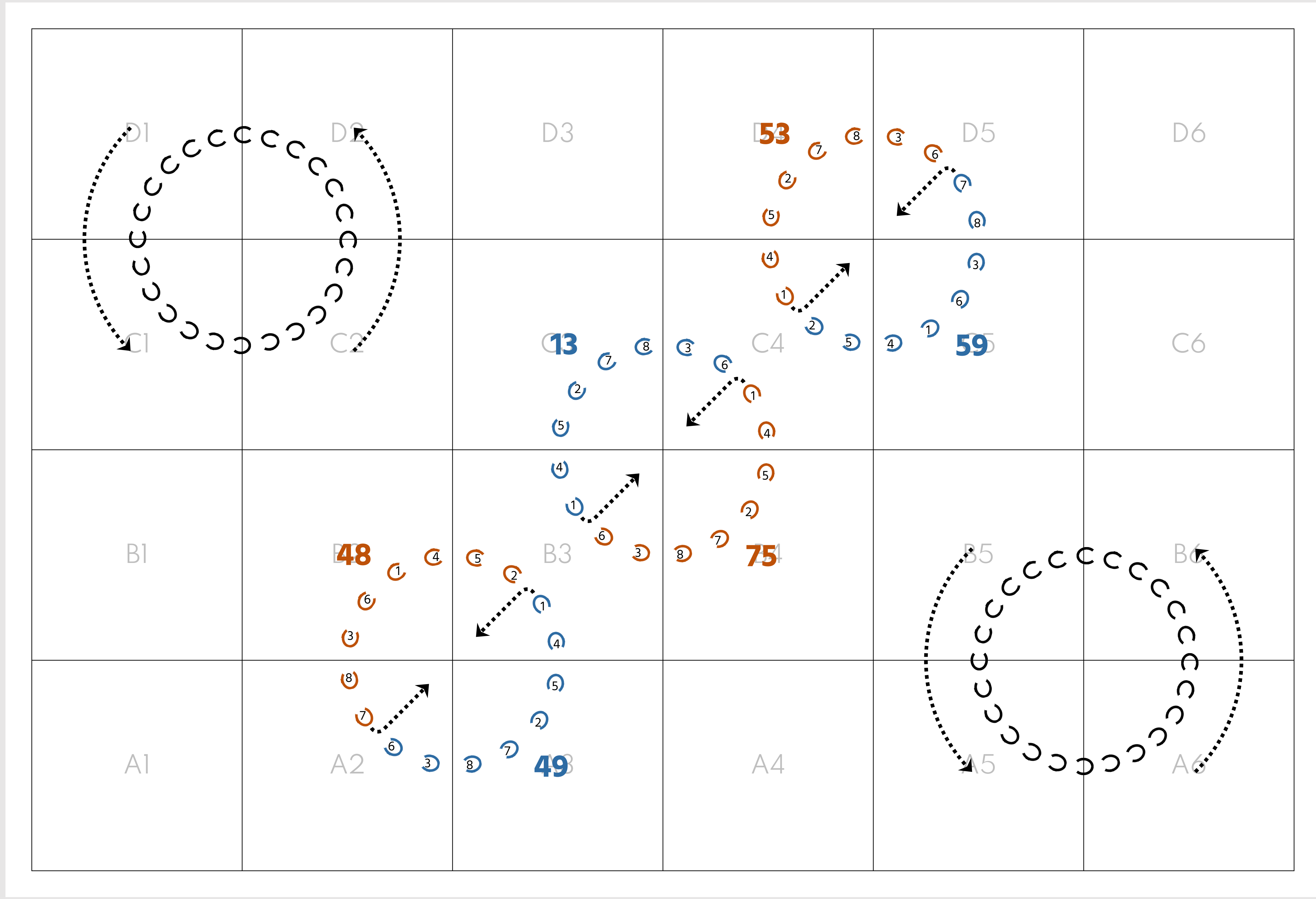

1

Priešokio šokėjos šoka pagal aprašymą.

OT

4

AUŠRINĖ 5 - 6 solistės paprastais žingsniais įeina į aikštę, trys pro 3 vartus, trys pro 1 vartus, nešdamos sulenktas **raudonas** juostas.
Solistės eidamos pro 1 vartus, viena už kitos, sustoja prie kvadrato A2 pietinio krašto centro, ir greitai pasiruošia prabėgti aikštę.
Solistės eidamos pro 3 vartus, viena už kitos, sustoja prie kvadrato D5 šiaurinio krašto centro, ir greitai pasiruošia prabėgti aikštę.

Pagrindinio varianto šokėjos, pradėdant su dešine koja, merginos 24 pritūpiamaisiais žingsniais suka sparną pusę rato, rankos sukabintos paprastai žemai, galvą žiūri į sparno centrą. Pabaigoje visos merginos pasisuka veidu į aikštės centrą, rankos pirmoje rankų padėtyje.

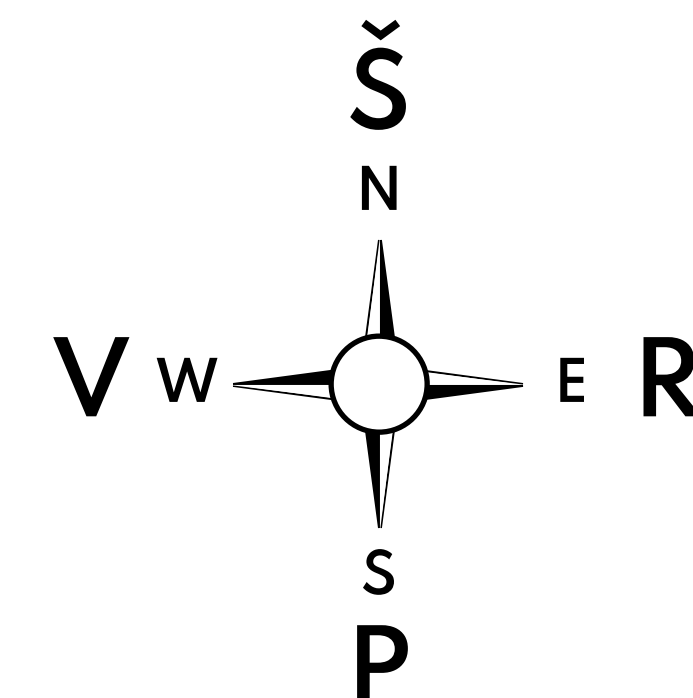

Priešokio šokėjos, staigiai pasisuka per kairį petį žiūrėti rato kairę. Toliau šoka pagal aprašymą tik suka ratą kairėn.

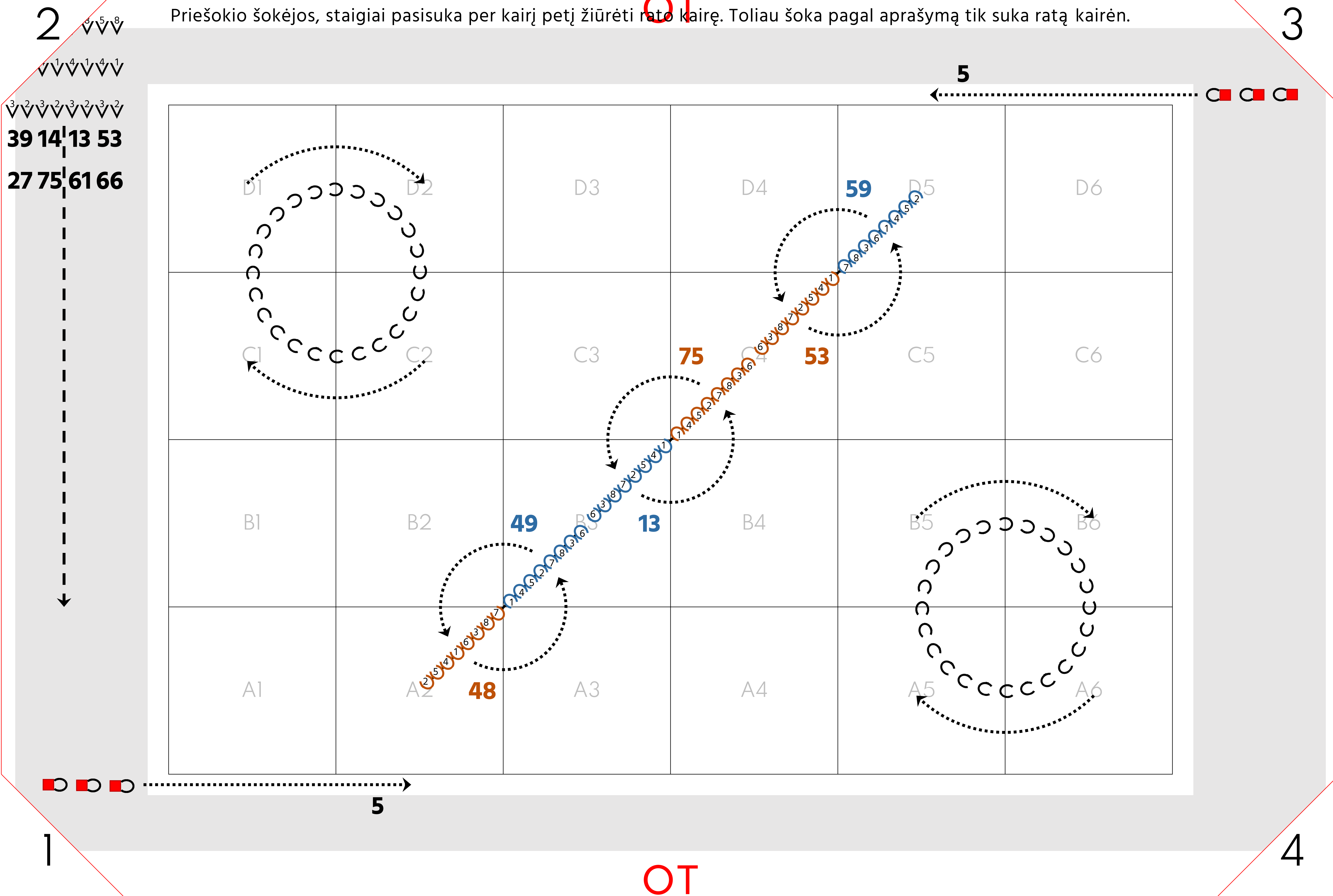

PAKEITIMAI Šio metu, *Išjojo jojo* vaikinai, paprastais žingsniais, ramiai įeina į aikštės vakarinę kraštą pro 2 vartus.

Ratelių eilinė tvarka pažymėta brėžinyje.
Pirmoje eilėje veda TRYPTINIS **66** paskui eina LEM. SPIND. **53**. Antroje eilėje veda ŠVYTURYS **61** paskui eina GRANDIS **13**.
Trečioje eilėje veda ŽILVITIS **75** paskui eina GRANDIS **14**. Ketvirtoje eilėje veda LB SPIND. **27** paskui eina RŪTA **39**.
Šokėjų eilinė tvarka grupėje pažymėta sekančiame brėžinyje.

AUŠRINĖ 5 – pirmos solistės bėgamaisiais žingsniais perbėga aikštę laikydamas juostas virš galvos taip kad jos plevėsuotu už nugaros. Antros ir trečios solistės ramiai prieina prie kvadratų kraštus ir laukia.

Pagrindinio varianto šokėjos, stovėdamos suglaustomis kojomis, pradėdamos nuo aikštės centro, ŽILVITIS 75 ir GRANDIS 13 pradeda „bangą“. Merginos viena po kitos pakelia per alkūnes ištiestas rankas aukštyn šonuose, per antrą poziciją, iki trečiosios rankų padėties tarsi darydamos „bangą“ į sparno galus. Tiesiai po to, pradėdant nuo aikštės centro, merginos viena po kitos, nuleidžia per alkūnes ištiestas rankas žemyn šonuose, per antrą poziciją, jas grąžinti į pradinę padėtį, ir tuo pačiu metu pritupia iki grindų, tarsi darydamos „bangą“ į sparno galus.

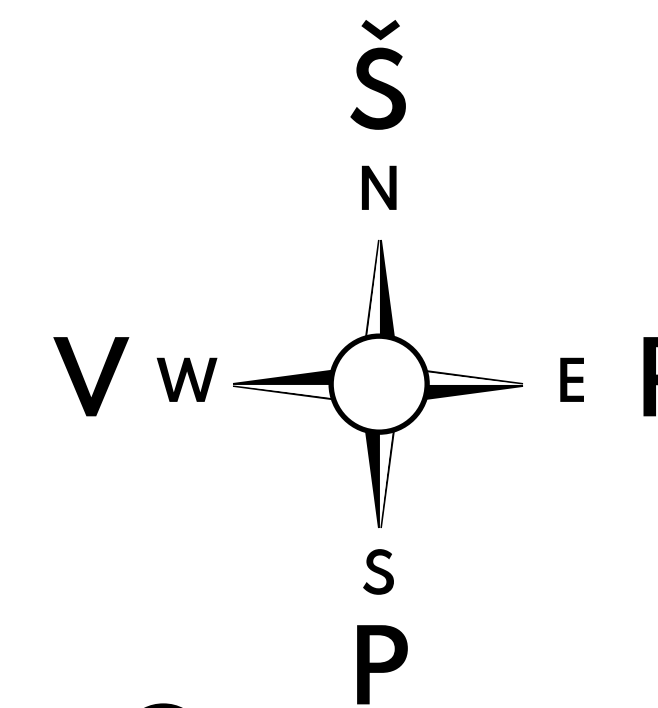

2

Stengsime atlikti „bangą“ vieną kartą, per visą įstrižainę, per vieną taktą.

Priešokio šokėjos toliau šoka pagal aprašymą, tik suka ratą kairėn.

- EKRANAS**
- 39 14 13 53**
6 > 7 > 6 > 7 > 6 > 7 > 6 > 7 >
5 > 8 > 5 > 8 > 5 > 8 > 5 > 8 >
4 > 1 > 4 > 1 > 4 > 1 > 4 > 1 >
3 > 2 > 3 > 2 > 3 > 2 > 3 > 2 >
- 27 75 61 66**
6 > 7 > 6 > 7 > 6 > 7 > 6 > 7 >
5 > 8 > 5 > 8 > 5 > 8 > 5 > 8 >
4 > 1 > 4 > 1 > 4 > 1 > 4 > 1 >
3 > 2 > 3 > 2 > 3 > 2 > 3 > 2 >

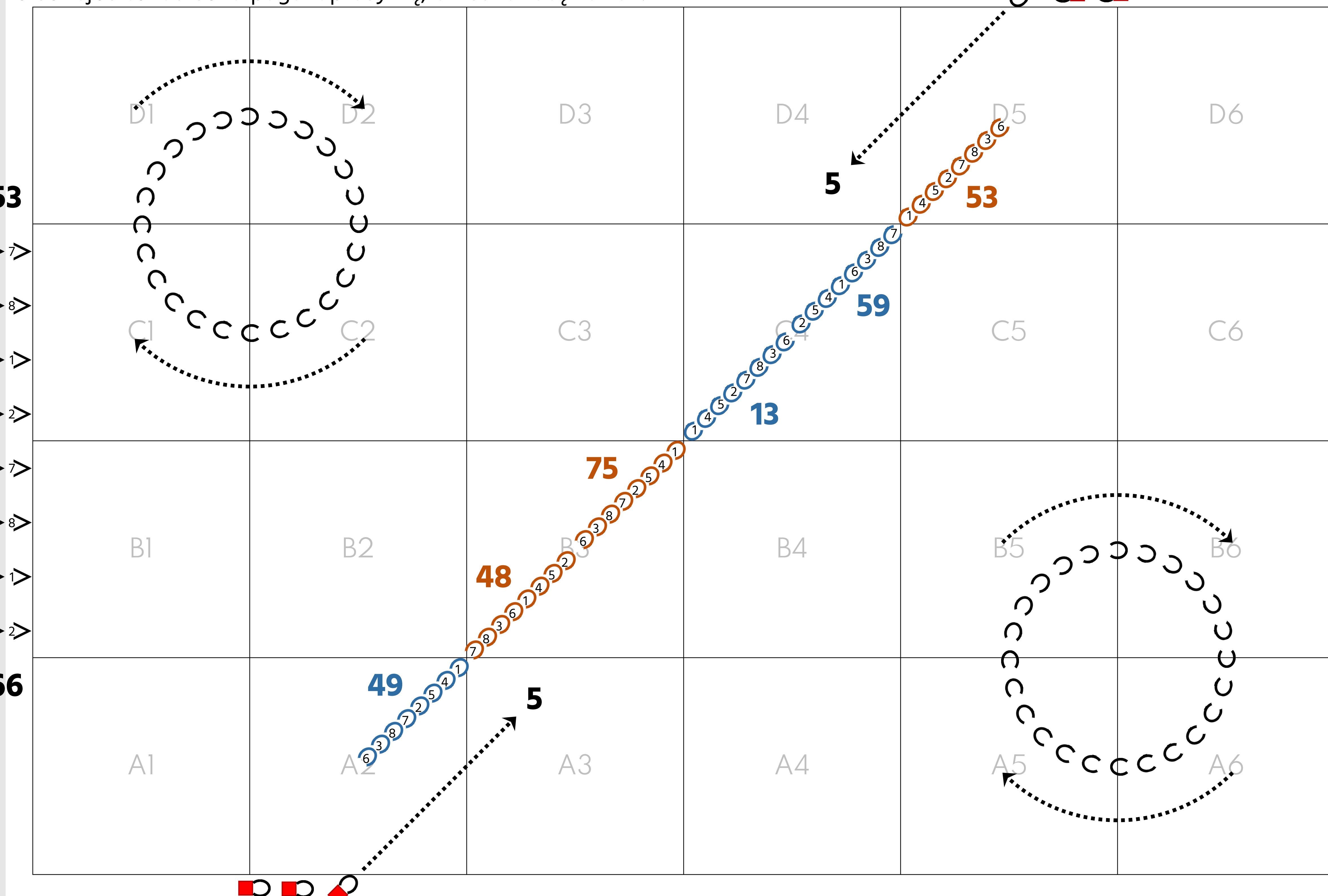

OT

PAKEITIMAI Išjojo jojo vaikinai susirikiuoja palei B ir C kvadratus ir pasisuka žiūrėti į aikštės pietinį kraštą per kairį petį. Jie visi stovi suglaustomis kojomis, ramiai, iki Lioj, liūdėlos pabaigos.

Šokėjų eilinė tvarka: vaikinai stovi pasiruošę šokti Išjojo jojo. Orientacijos taškas yra aikštės pietinis kraštas. Kiekvienos grupės pirmoje eilėje iš pietaus į šiaurę: 2, 1, 8, 7. Antroje eilėje iš pietaus į šiaurę: 3, 4, 5, 6.

AUŠRINĖ 5 – pirmos solistės bėga laikydamos juostas virš galvos taip kad jos plevėsuotu už nugaros. Antros pradeda bėgti, kai pirmų merginų juostos pilnai plevėsuoja paskui pirmas, laikydamos juostas virš galvos taip kad jos plevėsuotu už nugaros. Trečios solistės ramiai prieina prie kvadratų kraštus ir laukia.

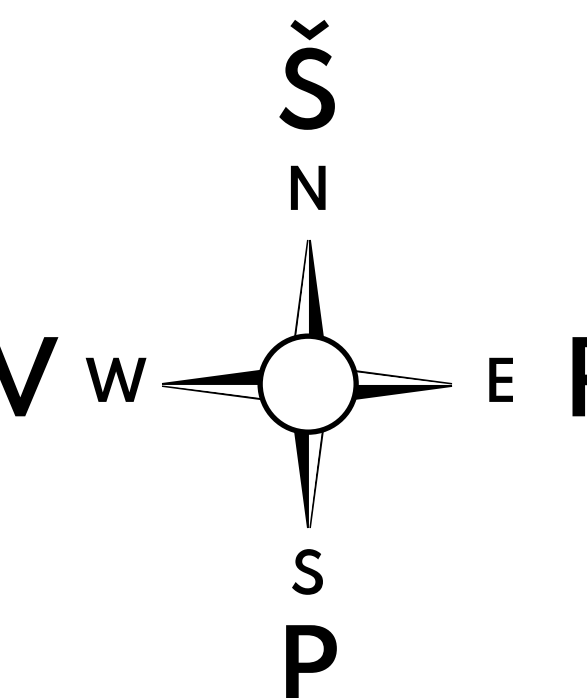

Pagrindinio varianto šokėjos pakartoja 7 takto pakeitimus.

Priešokio šokėjos toliau šoka pagal aprašymą, tik suka ratą kairėn. **OT**

2

3

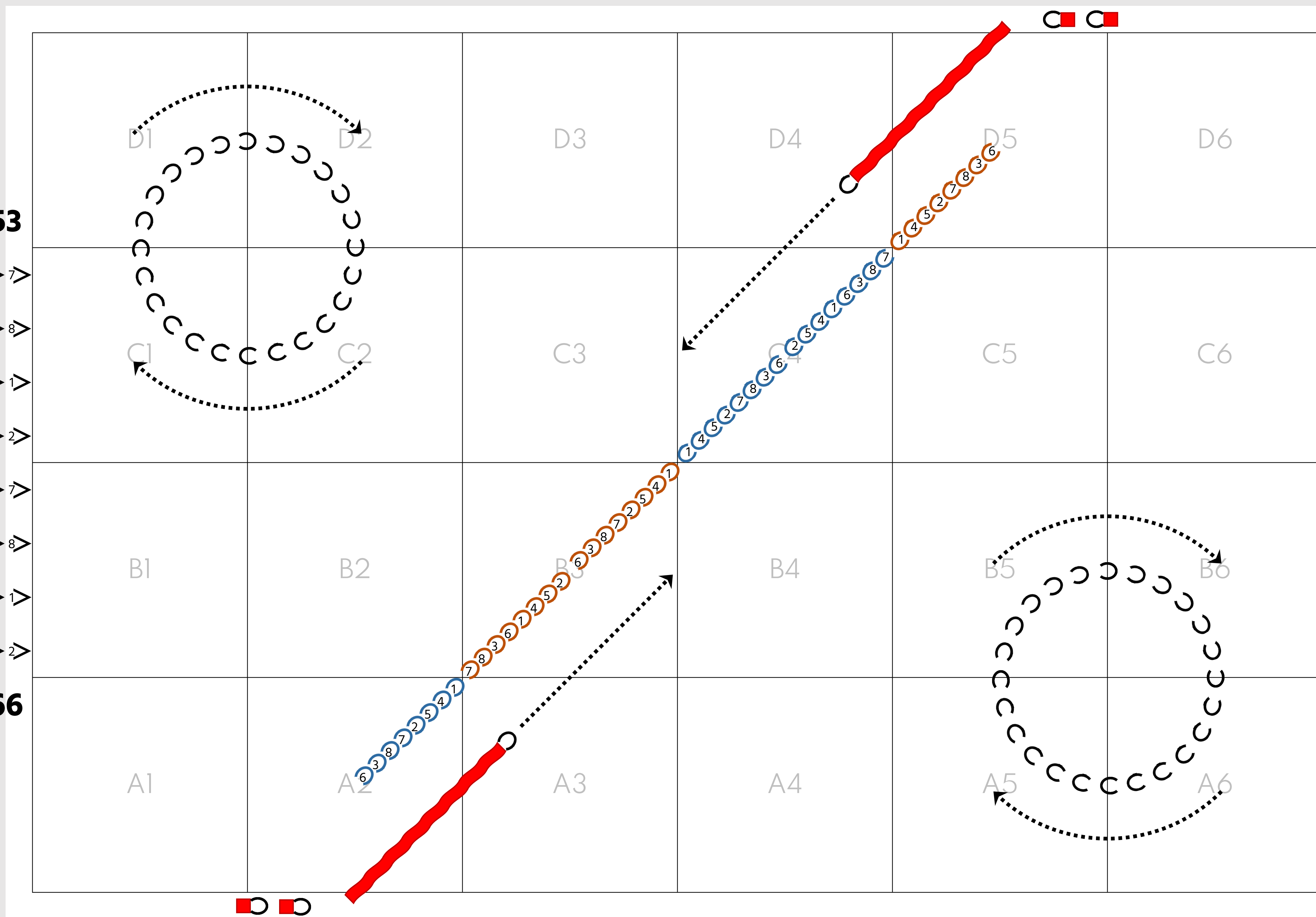

39 14 13 53

6 > 7 > 6 > 7 > 6 > 7 > 6 > 7 >

5 > 8 > 5 > 8 > 5 > 8 > 5 > 8 >

4 > 1 > 4 > 1 > 4 > 1 > 4 > 1 >

3 > 2 > 3 > 2 > 3 > 2 > 3 > 2 >

6 > 7 > 6 > 7 > 6 > 7 > 6 > 7 >

5 > 8 > 5 > 8 > 5 > 8 > 5 > 8 >

4 > 1 > 4 > 1 > 4 > 1 > 4 > 1 >

3 > 2 > 3 > 2 > 3 > 2 > 3 > 2 >

27 75 61 66

EKRANAS

1

4

OT

PAKEITIMAI Išjojo jojo šokėjai stovi aikštės vakarinėje krašte, ramiai, laukia.

Pagrindinio varianto šokėjos pakartoja 7 takto pakeitimus.

Priešokio šokėjos toliau šoka pagal aprašymą, tik suka ratą kairėn.

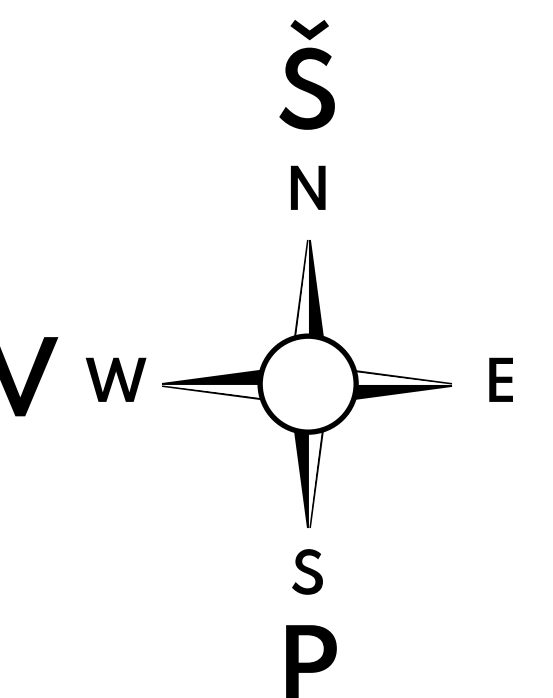

2

OT

3

EKRANAS

39	14	13	53
6 > 7 >	6 > 7 >	6 > 7 >	6 > 7 >
5 > 8 >	5 > 8 >	5 > 8 >	5 > 8 >
4 > 1 >	4 > 1 >	4 > 1 >	4 > 1 >
3 > 2 >	3 > 2 >	3 > 2 >	3 > 2 >
6 > 7 >	6 > 7 >	6 > 7 >	6 > 7 >
5 > 8 >	5 > 8 >	5 > 8 >	5 > 8 >
4 > 1 >	4 > 1 >	4 > 1 >	4 > 1 >
3 > 2 >	3 > 2 >	3 > 2 >	3 > 2 >
27	75	61	66

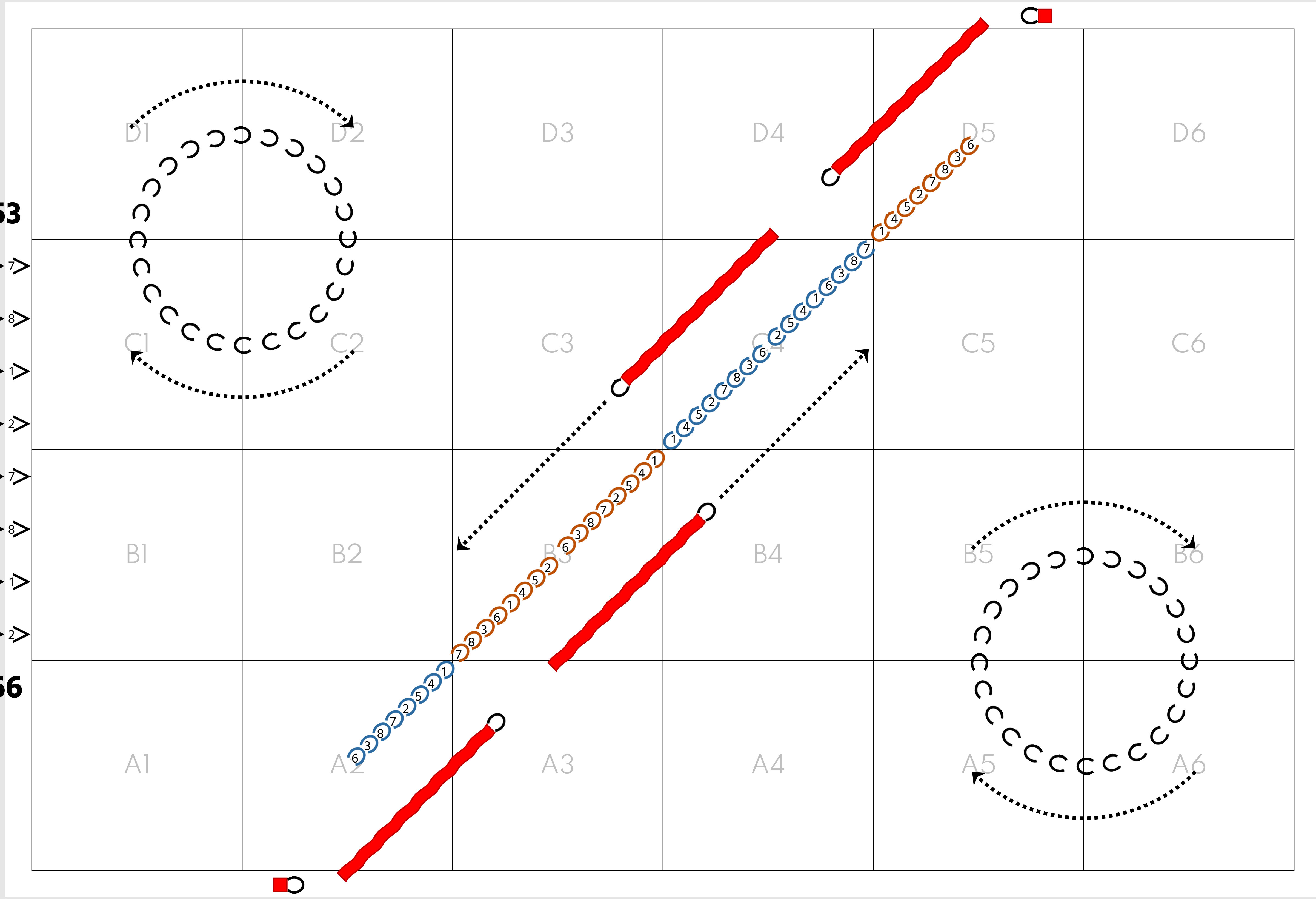

1

OT

4

PAKEITIMAI Išjojo jojo šokėjai stovi aikštės vakarinėje krašte, ramiai, laukia.

PAKEITIMAI

Pagrindinio varianto šokėjos, atsistoja iš pritūpimo ir pasisuka per dešinę petį. SAMBŪRIS 49, SAMBŪRIS 48, ir ŽILVITIS 75 žiūri į pietvakarius, o LEM. SPIND. 53, SUKTINIS 59, ir GRANDIS 13 žiūri į šiaurės rytus. Paprastaisiais bėgamaisiais žingsniais, jos išbėga iš aikštės, laikydamos rankas trečioje rankų padėtyje.

SAMBŪRIS 49, SAMBŪRIS 48, ir ŽILVITIS 75 išbėga iš 1 vartus.

LEM. SPIND. 53, SUKTINIS 59, ir GRANDIS 13 išbėga iš 3 vartus.

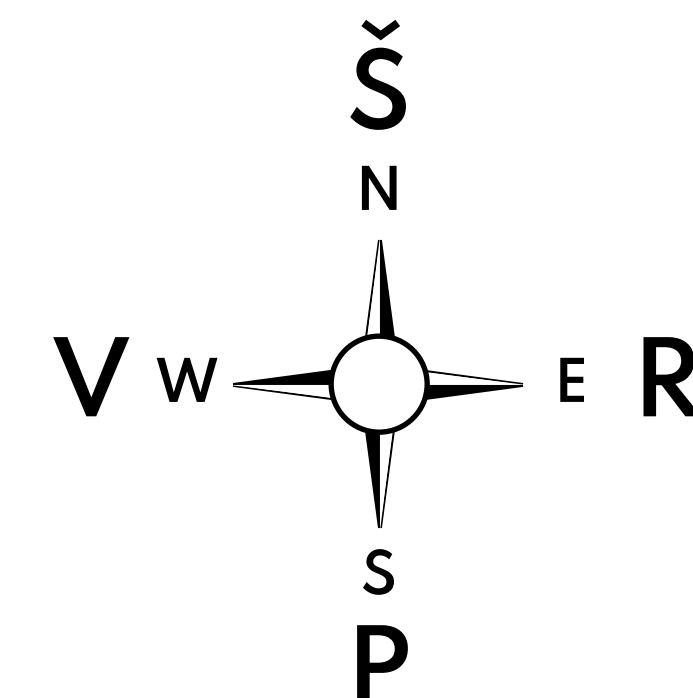

2

Priešokio šokėjos toliau šoka pagal aprašymą, tik suka ratą kairėn.

OT

13 59 53

3

EKRANAS

39 14 13 53

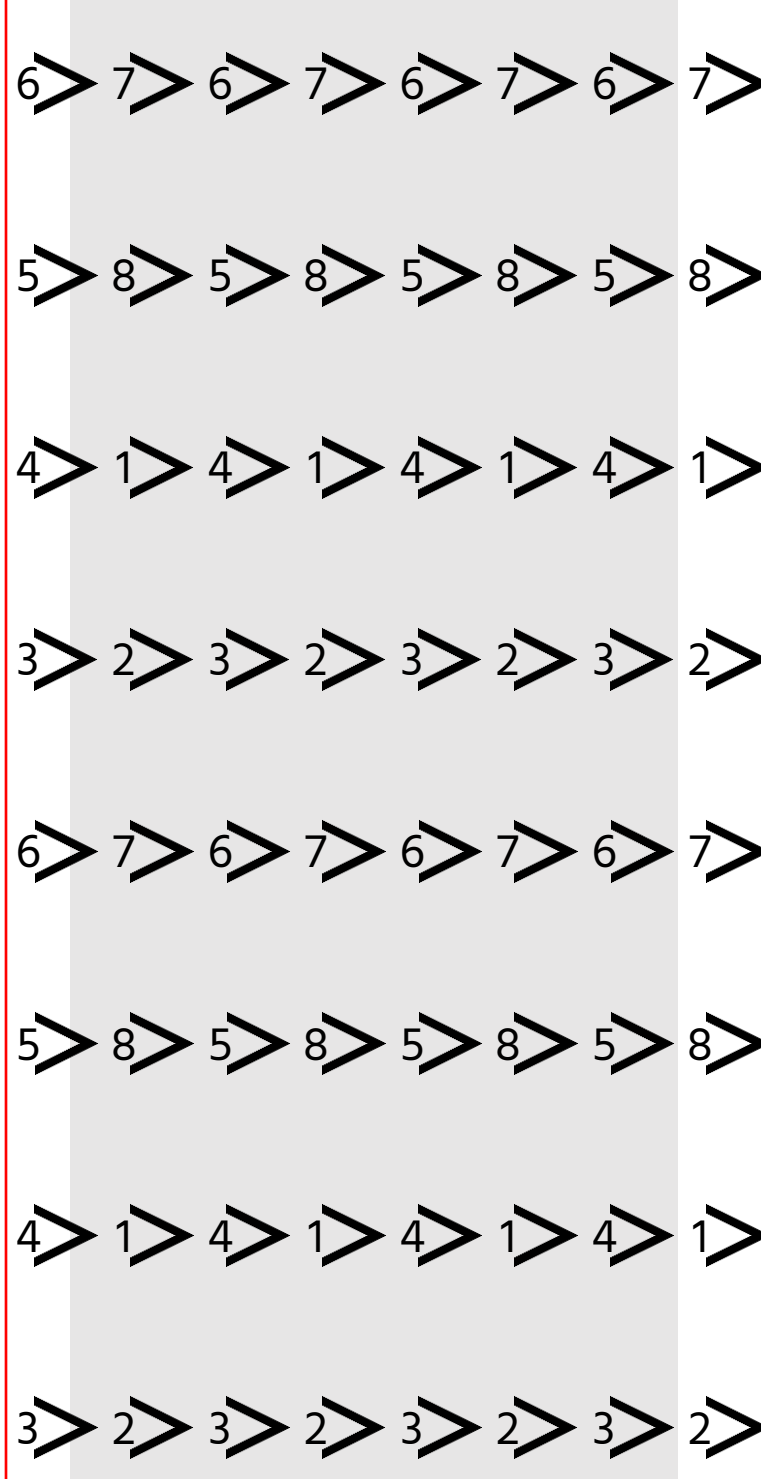

27 75 61 66

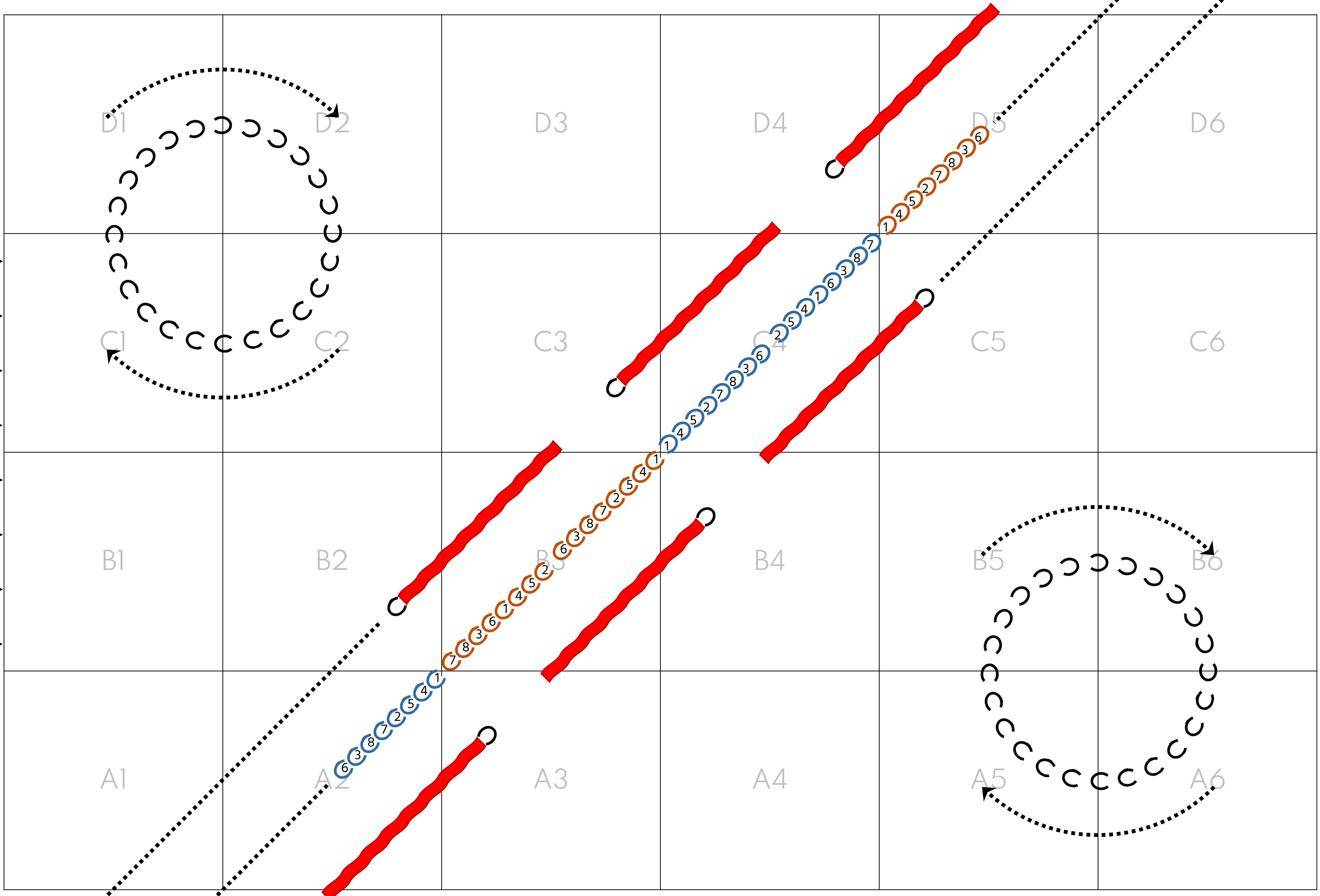

5

49 48 75

1

OT

4

PAKEITIMAI Išjojo jojo šokėjai stovi aikštės vakarinėje krašte, ramiai, laukia.

PAKEITIMAI

Pagrindinio varianto šokėjos, toliau paprastaisiais bėgamaisiais žingsniais išbėga iš aikštės, laikydamos rankas trečioje rankų padėtyje.

SAMBŪRIS 49, SAMBŪRIS 48, ir ŽILVITIS 75 išbėga iš 1 vartus.

LEM. SPIND. 53, SUKTINIS 59, ir GRANDIS 13 išbėga iš 3 vartus.

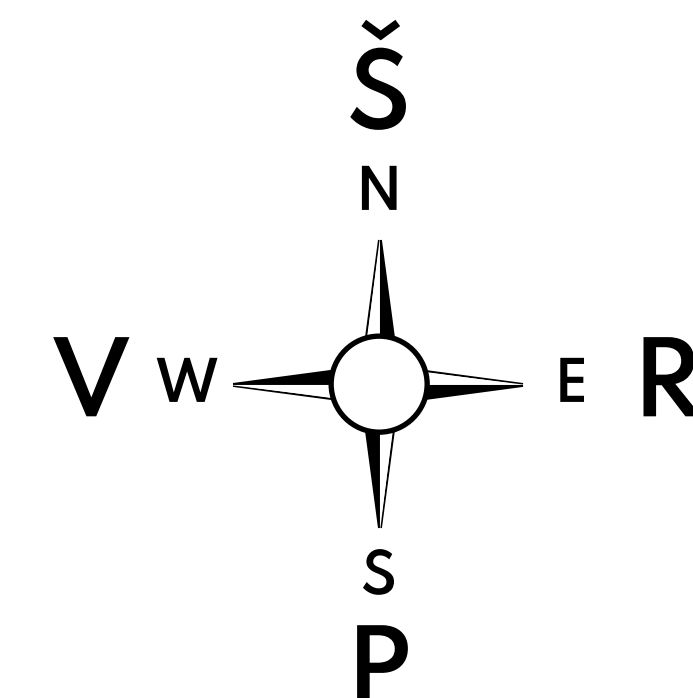

2

Priešokio šokėjos pradeda išbėgti iš aikštės paprastais bėgamaisiais žingsniais. 5 takto pradžioje, pirmo bėgamojo žingsnio metu, šokėjos perkelia rankas jas laikyti antroje rankų padėtyje.

RŪTA 39, GRANDIS 14, GRANDIS 15 išbėga per 2 vartus. Mergina arčiausia 2 vartus 5 takto pradžioje išveda.

RUSNĖ 38, RUSNĖ 37, ŠVYTURYS 61 išbėga per 4 vartus. Mergina arčiausia 4 vartus 5 takto pradžioje išveda.

3

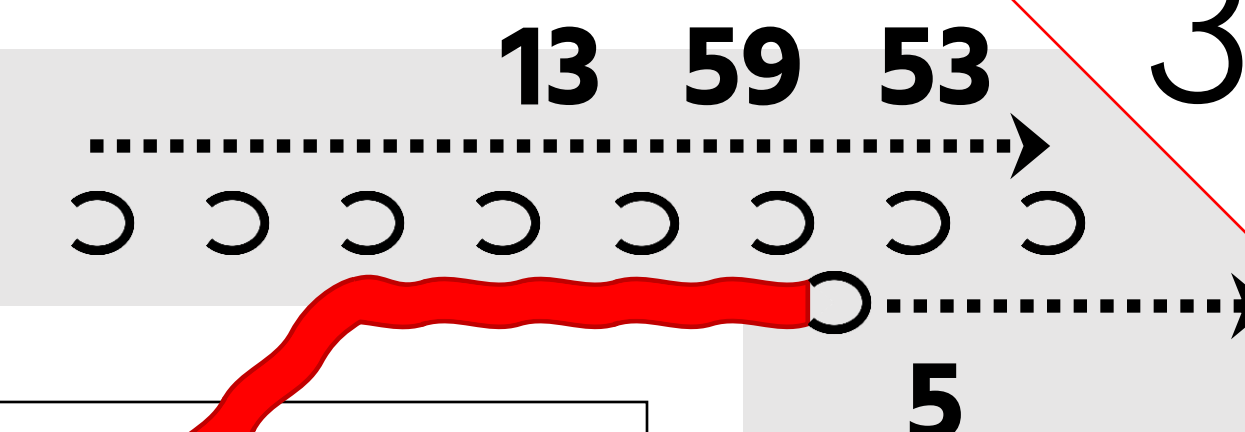

EKRANAS

39 14 13 53

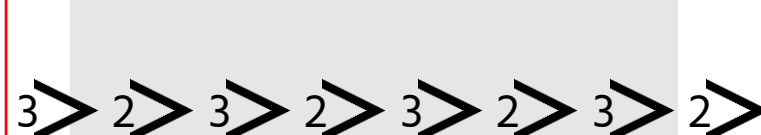
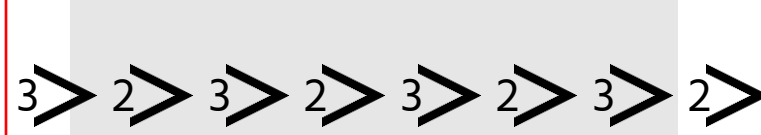
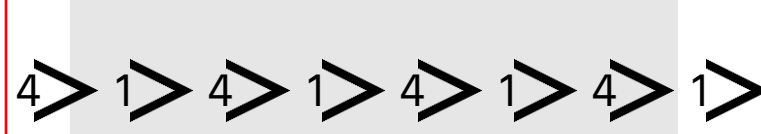
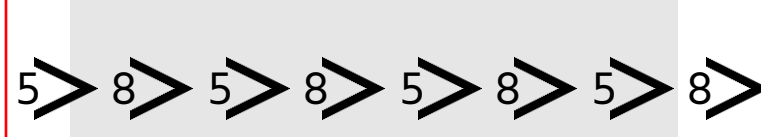
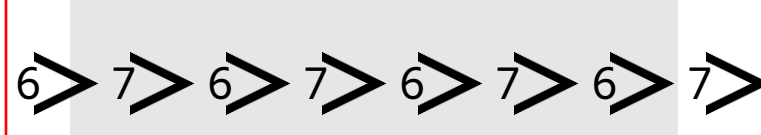

27 75 61 66

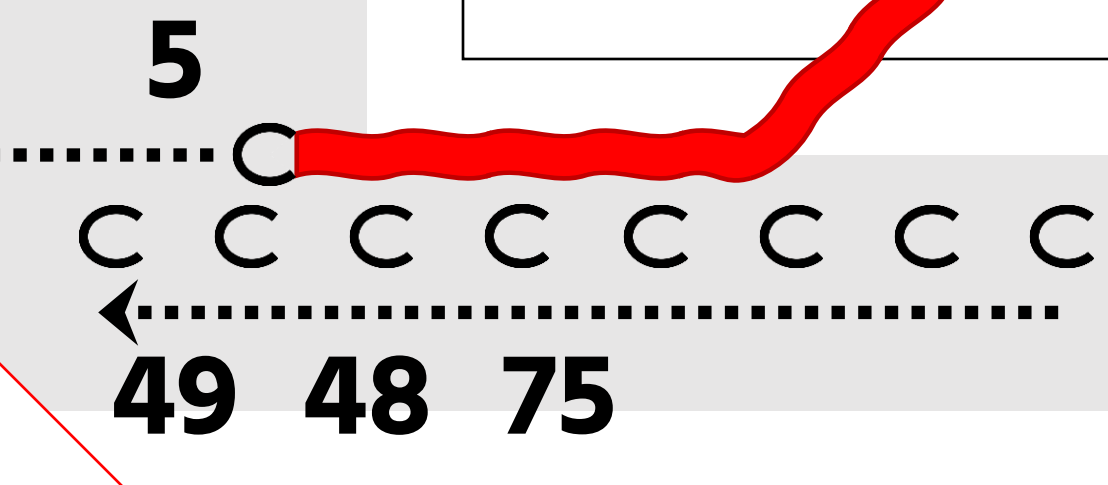
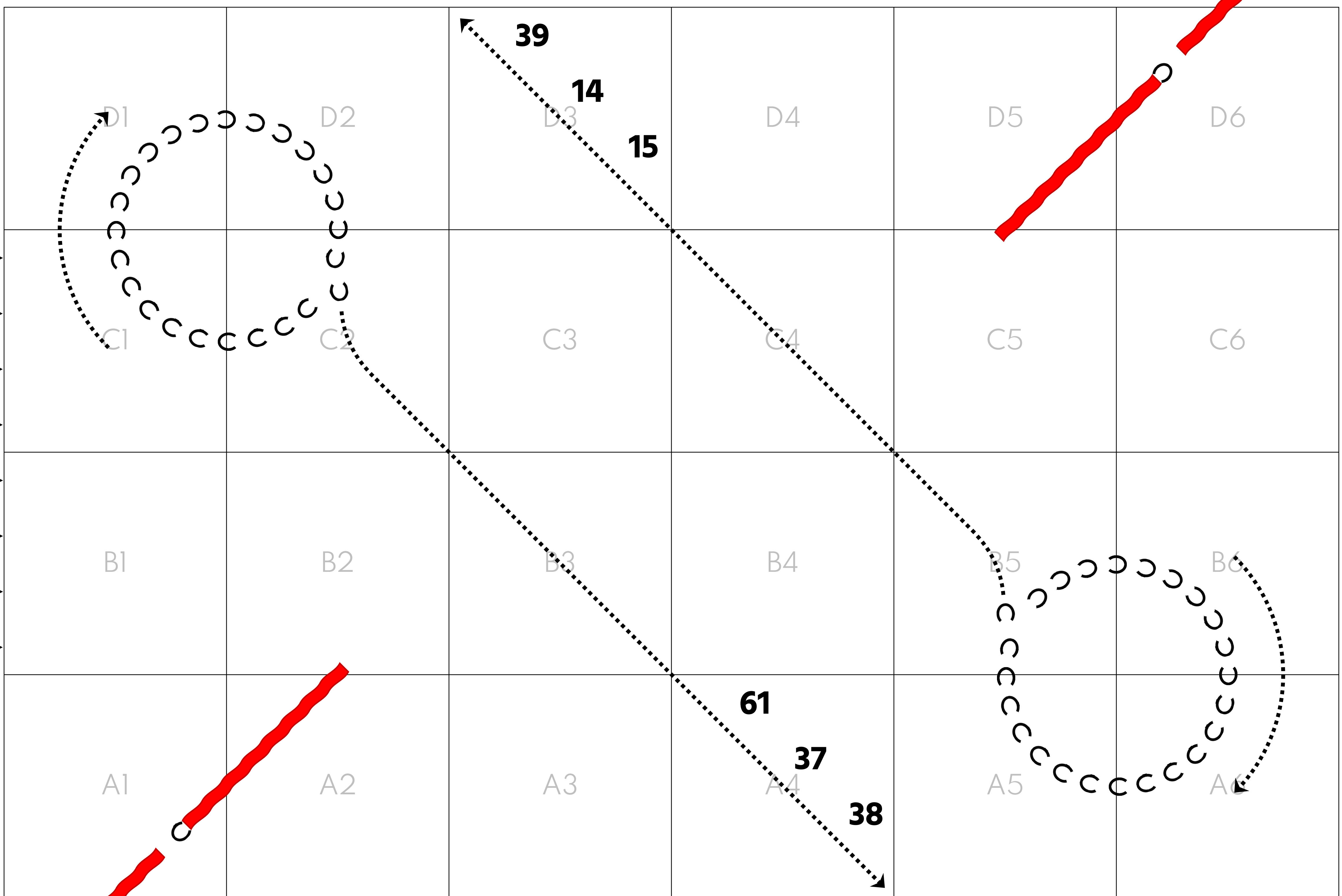

OT

4

PAKEITIMAI Išjojo jojo šokėjai stovi aikštės vakarinėje krašte, ramiai, laukia.

2022-04-29

Priešokio šokėjos, toliau paprastaisiais bėgamaisiais žingsniais išbėga iš aikštės, laikydamos rankas antroje rankų padėtyje.

PAKEITIMAI

RŪTA **39**, GRANDIS **14**, GRANDIS **15** išbėga per 2 vartus.

RUSNĖ **38**, RUSNĖ **37**, ŠVYTURYS **61** išbėga per 4 vartus.

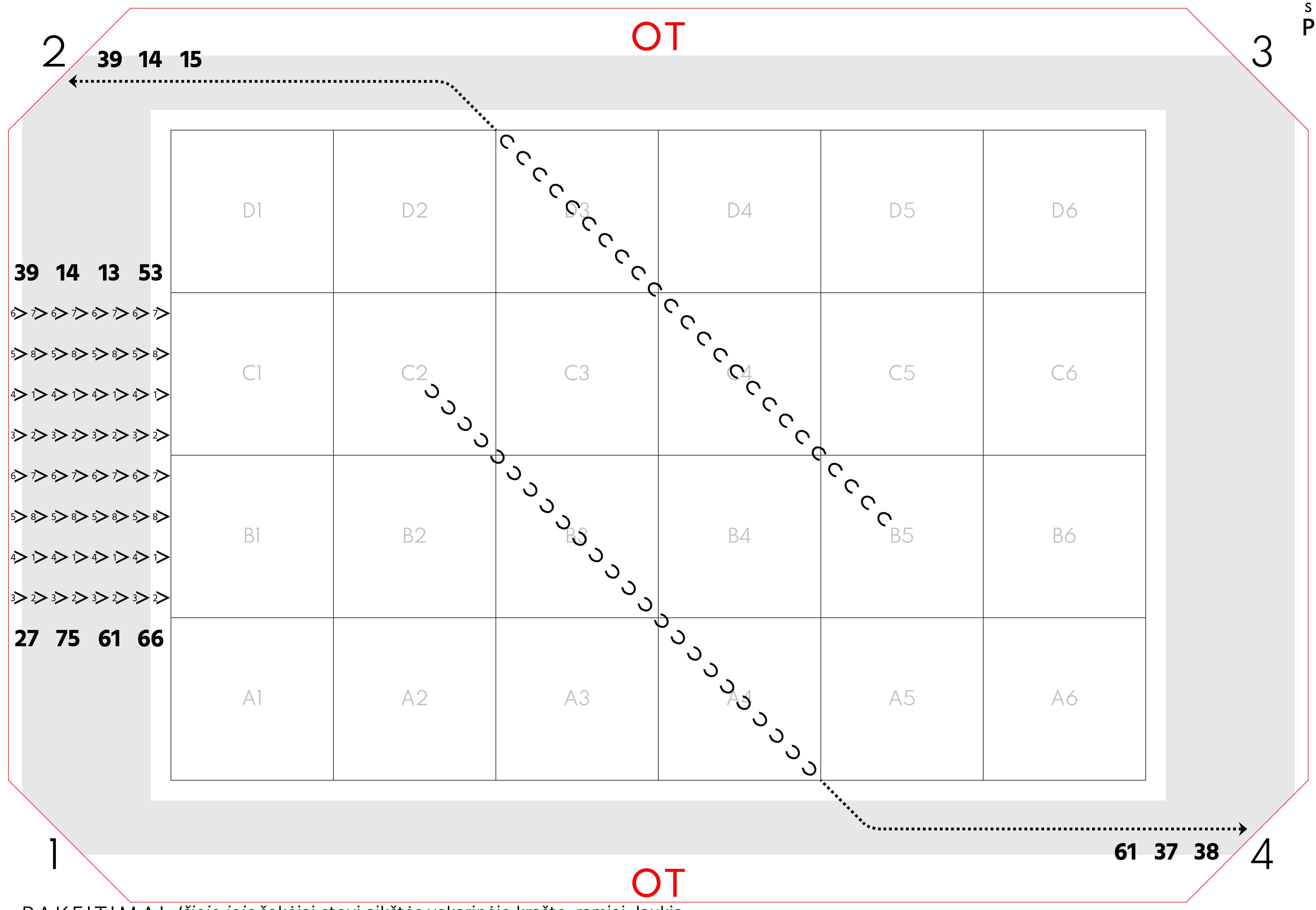
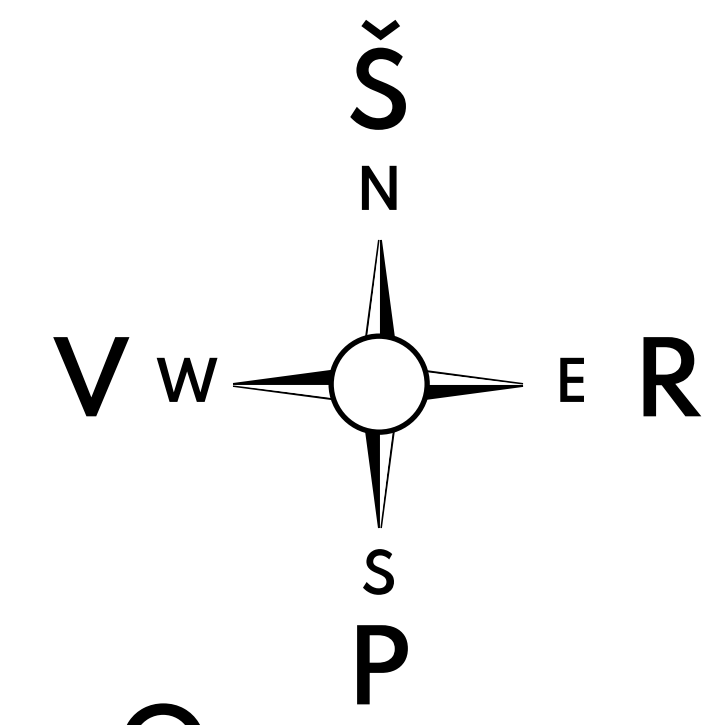

PAKEITIMAI Išjojo jojo šokėjai stovi aikštės vakarinėje krašte, ramiai, laukia.

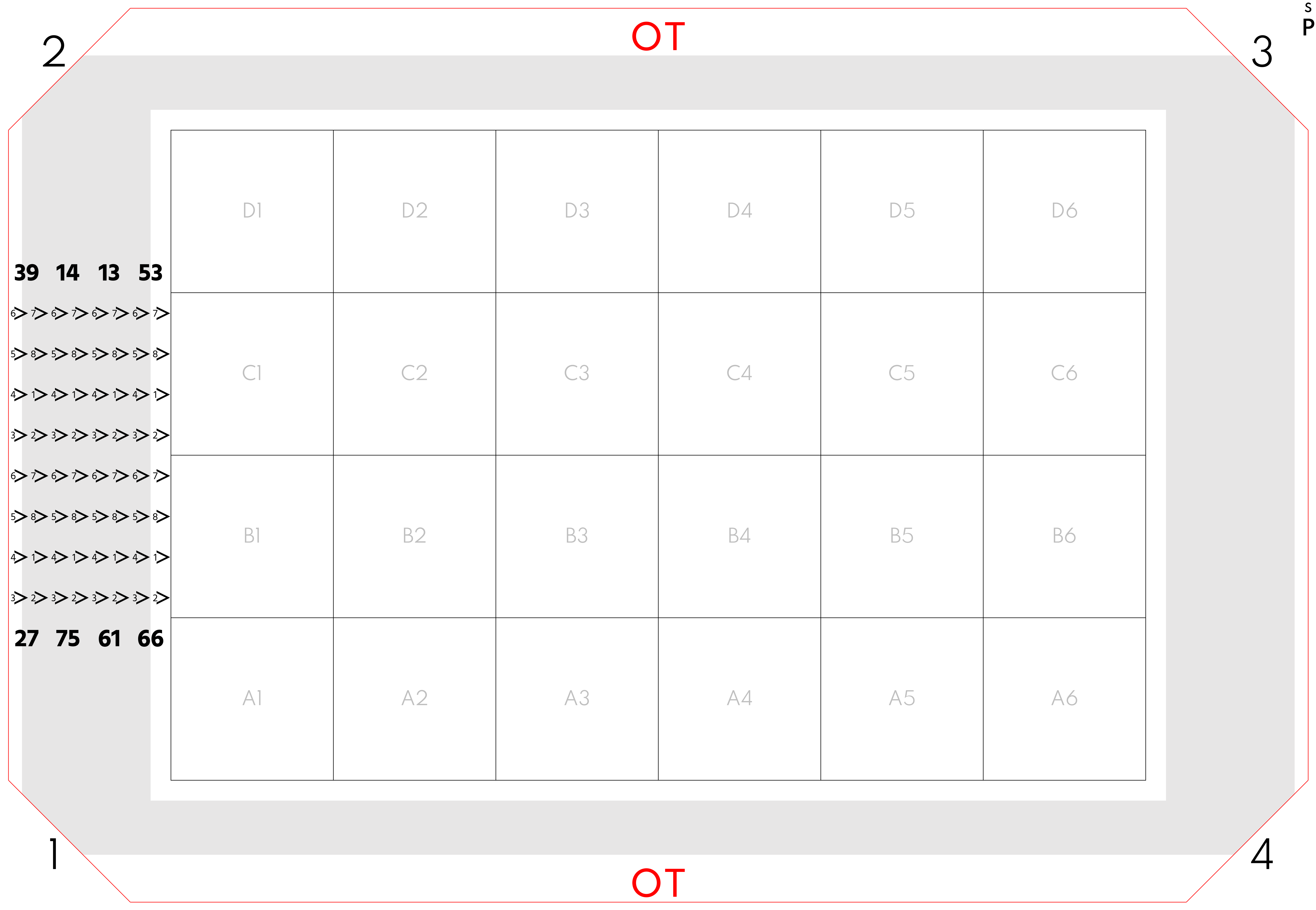
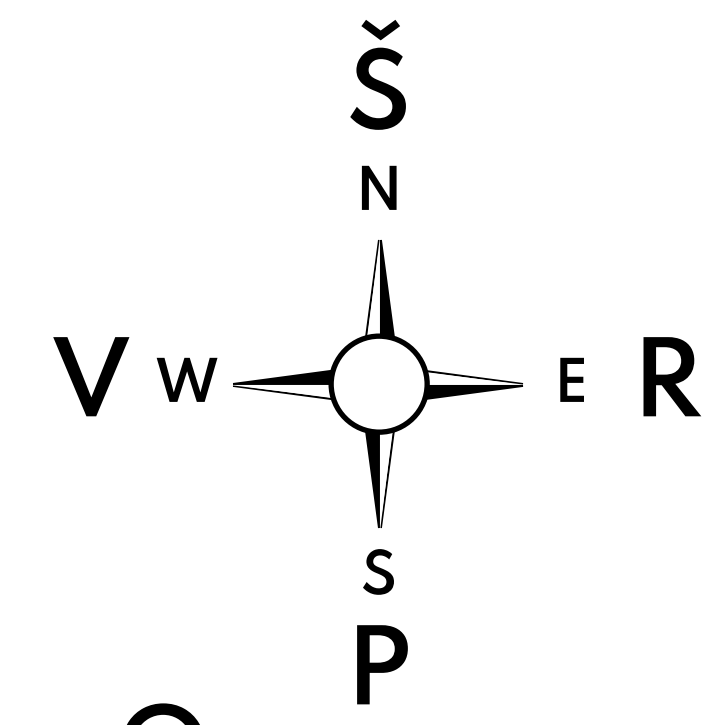

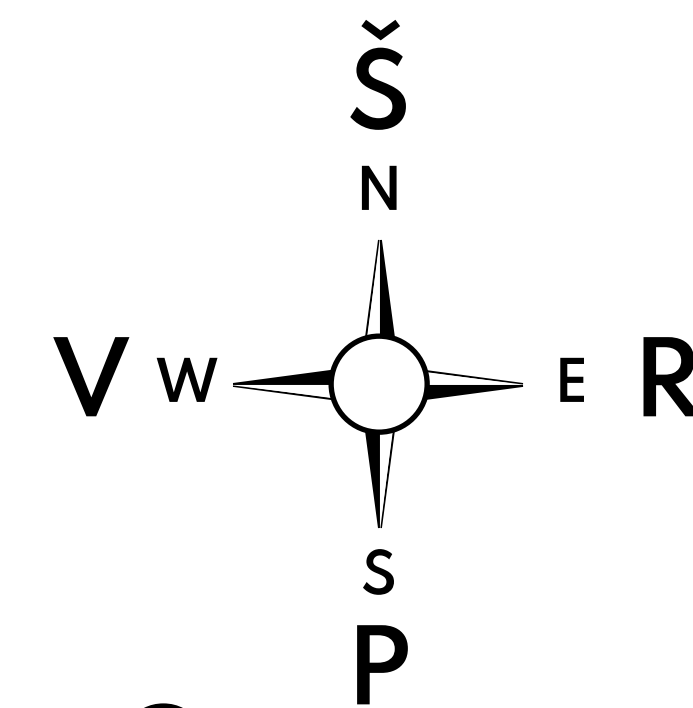

EKRANAS

